

IMPORTANT REGULI DE SIGURANȚĂ

Vă rugăm să citiți, să înțelegeți și să urmați cu atenție toate instrucțiunile înainte de a instala și utiliza acest produs. Păstrați pentru referințe viitoare.

PureSpa™ SB-HSWF20



Doar în scop ilustrativ.

Nu uitați să încercați și celelalte produse Intex: piscine, accesoriile pentru piscine, jucării pentru acasă, paturi cu aer și bărci disponibile la comercianții cu amănuntul sau vizitați site-ul nostru.

Datorită unei politici de îmbunătățire continuă a produselor, Intex își rezervă dreptul de a modifica specificațiile și aspectul, ceea ce poate duce la actualizări ale manualului de instrucțiuni fără notificare prealabilă.

MANUALUL

INTEX®

©2023 Intex Marketing Ltd. - Intex Development Co. Ltd. - Intex Recreation Corp. All rights reserved/Tous droits réservés/Todos los derechos reservados/Alle Rechte vorbehalten. Printed in China/Imprimé en Chine/Impreso en China/ Gedruckt in China.

®™ Trademarks used in some countries of the world under license from/®™ Marques utilisées dans certains pays sous licence de/Marcas registradas utilizadas en algunos países del mundo bajo licencia de/Warenzeichen verwendet in einigen Ländern der Welt in Lizenz von/Intex Marketing Ltd. to/à/a/an Intex Development Co. Ltd., Hong Kong &

Intex Recreation Corp., P.O. Box 1440, Long Beach, CA 90801 - Distributed in the European Union by/Distribué dans l'Union Européenne par/Distribuido en la union Europea por/Vertrieb in der Europäischen Union durch/Intex Trading B.V., Ettenseweg 46, 4706 PB Roosendaal - The Netherlands - Distributed in the UK by Unitex Service (UK) Limited, 21 Holborn Viaduct, London EC1A 2DY, UK. www.intexcorp.com

353-A*-R1-2410

TABEL DE CONȚINUT

Avertizare.....	3-6
Părți.....	7-8
Informații despre produs și specificații.....	9
Set-up.....	9-14
Informații privind nivelul de sare.....	15
Operațiune.....	16-22
Minimizarea pierderilor de căldură și a consumului de energie Sfaturi.....	21
Diagrama codului LED.....	23
Întreținere și produse chimice.....	23-29
Stocare.....	29
Rezolvarea problemelor.....	30-34
Demontarea motorului pompei de filtrare.....	35
Garanție.....	36

REGULI IMPORTANTE DE SIGURANȚĂ

La instalarea și utilizarea acestui echipament electric, trebuie întotdeauna măsurile de siguranță de bază, inclusiv următoarele.

CITIȚI ȘI URMAȚI TOATE INSTRUCȚIUNILE



PERICOL

- Risc de înec accidental (în special copii sub 5 ani). Trebuie exercitată prudența pentru a preveni accesul neautorizat al copiilor la spa. Acest lucru poate fi atins prin asigurarea de către supraveghetorul adult a mijloacelor de acces sau prin instalarea unui dispozitiv de protecție de siguranță la spa. Pentru a evita accidentele în timpul utilizării spa-ului, asigurați-vă că copiii sunt supravegheați permanent.
- Risc de înec. Inspectați periodic capacul spa-ului pentru a depista scurgeri, prematură, deteriorări sau semne de deteriorare. Nu utilizați niciodată un capac uzat sau deteriorat: acesta nu va oferi nivelul de protecție necesar pentru a preveni accesul nesupravegheat al unui copil la spa.
- Risc de rănire. Fitingurile de aspirație din acest spa sunt dimensionate pentru a se potrivi cu debitul specific de apă creat de pompă. Dacă este necesar să înlocuiți fittingurile de aspirație sau pompa, asigurați-vă că debitele sunt compatibile. Nu puneți niciodată în funcțiune spa-ul dacă fittingurile de aspirație sunt rupte sau lipsesc. Nu înlocuiți niciodată un racord de aspirație cu unul cu o capacitate mai mică decât debitul marcat pe racordul de aspirație original.
- Risc de rănire. Înlocuiți imediat cablul deteriorat. Nu îngropați cablul. Nu utilizați niciodată un prelungitor.
- Risc de șoc electric. Nu lăsați niciun aparat electric, cum ar fi o lampă, un telefon, un radio sau un televizor, la o distanță mai mică de 3,5 m (11,5 picioare) de un spa sau cadă cu hidromasaj.
- ~~Risc de șoc electric. Nu utilizați și nu conectați spa-ul din priză atunci când plouă, tună sau fulgeră.~~



AVERTISMENT

- Aparatul electric spa trebuie alimentat prin intermediul unui dispozitiv de curent rezidual (RCD) cu un curent de funcționare rezidual nominal care să nu depășească 30 mA.
- Aparatul electric spa cuprinde un dispozitiv portabil de curent rezidual (PRCD) având un curent rezidual nominal de funcționare care nu depășește 10 mA. În cazul în care se detectează un curent rezidual mai mare de 10 mA, PRCD va funcționa și va întrerupe alimentarea cu energie electrică, în acest caz, scoateți din priză și opriți utilizarea imediată a centrului spa. Trebuie să contactați centrul de service local pentru asistență și/sau repararea produsului.
- Piesele care conțin părți sub tensiune, cu excepția pieselor alimentate cu tensiune foarte joasă de siguranță care nu depășește 12 V, trebuie să fie inaccesibile unei persoane aflate în spa.
- Instalația electrică trebuie să îndeplinească cerințele standardelor naționale locale.
- Piesele care încorporează componente electrice, cu excepția dispozitivelor de control de la distanță, trebuie amplasate sau fixate astfel încât să nu poată cădea în spa.
- Pentru a reduce riscul de rănire, nu permiteți copiilor să utilizeze acest produs decât dacă sunt supravegheați îndeaproape în permanență.
- Copiii nu trebuie să utilizeze spa-urile sau căzile cu hidromasaj fără supravegherea unui adult.
- Pentru a reduce riscul de înec al copiilor, supravegheați copiii în permanență. Atașați și blocați capacul spa-ului după fiecare utilizare.
- Pentru a reduce riscul de rănire/îmbolnăvire:
 - a) Apa dintr-un spa nu trebuie să depășească niciodată 40°C (104°F). Temperaturile apei între 38°C (100°F) și 40°C (104°F) sunt considerate sigure pentru un adult sănătos. Temperaturile mai scăzute ale apei sunt recomandate pentru copiii mici și atunci când utilizarea spa-ului depășește 10 minute. Este recomandat să solicitați sfatul medicului înainte de utilizare.
 - b) Deoarece temperaturile excesive ale apei au un potențial ridicat de a provoca leziuni fetale în primele luni de sarcină, femeile însărcinate sau posibil însărcinate ar trebui să limiteze temperatura apei din spa și durata de utilizare și, de asemenea, ar trebui să solicite sfatul medicului.

!ADVERTISEMENT

- c) Utilizatorul trebuie să verifice temperatura apei înainte de a intra în spa.
- d) Consumul de alcool, droguri sau medicamente înainte sau în timpul utilizării spa-ului poate duce la pierderea cunoștinței cu posibilitatea de înec.
- e) Persoanele cu afecțiuni medicale trebuie să solicite sfatul medicului înainte de a utiliza un spa.
- f) Persoanele care utilizează medicamente și/sau au un istoric medical negativ trebuie să solicite sfatul medicului înainte de a utiliza un spa, deoarece unele medicamente pot induce somnolență, în timp ce alte medicamente pot afecta cardiac, tensiunea arterială și circulația.
- g) Evitați să puneți capul sub apă și să înghițiți apă termală.
- Persoanele cu boli infecțioase nu ar trebui să utilizeze un spa sau o cadă cu hidromasaj.
 - Pentru a evita rănilor, aveți grijă când intrați sau ieșiți din spa sau cadă cu hidromasaj.
 - Femeile gravide și posibil gravide trebuie să consulte un medic înainte de a utiliza un spa sau o cadă cu hidromasaj.
 - Temperatura apei mai mare de 38°C poate fi dăunătoare sănătății dumneavoastră.
 - Nu utilizați un spa sau o cadă cu hidromasaj imediat după o intensă.
 - Imersiunea prelungită într-un spa sau într-o cadă cu hidromasaj vă poate dăuna sănătății.
 - În timpul sarcinii, înmuierea în apă fierbinte pentru perioade lungi de timp poate dăuna fătului. Măsurați temperatura apei înainte de a intra. Nu intrați în spa dacă apa este mai fierbinte de 38°C (100°F). Nu stați în spa mai mult de 10 minute.
 - Căldura din spa în combinație cu alcoolul, drogurile sau medicamentele poate provoca pierderea cunoștinței.
 - Leșiți imediat dacă vă simțiți inconfortabil, amețit sau somnoros. Căldura din spa poate provoca hipertermie și pierderea cunoștinței.
 - Cauzele, simptomele și efectele hipertermiei pot fi descrise după cum urmează: Hipertermia apare atunci când temperatura internă a corpului atinge un nivel cu câteva grade peste temperatura normală a corpului de 37°C (98,6°F). Simptomele hipertermiei includ o creștere a temperaturii interne a corpului, amețeli, letargie, somnolență și leșin. Efectele hipertermiei includ incapacitatea de a percepe căldura; incapacitatea de a recunoaște necesitatea de a ieși din spa sau cadă cu hidromasaj; neștiința pericolului iminent; leziuni fetale la femeile însărcinate; incapacitatea fizică de a ieși din spa sau cadă cu hidromasaj; și inconștiența care duce la pericolul de înec.
 - Consumul de alcool, droguri sau medicamente poate crește foarte mult riscul de hipertermie fatală în jacuzzi și spa-uri.
 - Adăugați întotdeauna substanțele chimice în apă, nu adăugați niciodată apă la substanțele chimice. Adăugarea apei la substanțele chimice poate provoca vapori puternici sau reacții violente și pulverizări chimice periculoase.
 - Nu săriți sau nu vă scufundați niciodată într-un spa sau în orice corp de apă de mică adâncime.
 - Asamblarea și dezasamblarea se fac numai de către adulți.
 - Acest aparat poate fi utilizat de copii cu vârste începând de la 8 ani și de persoane cu capacități fizice, senzoriale sau mentale reduse sau cu lipsă de experiență și cunoștințe, dacă acestea au supravegheate sau instruite cu privire la utilizarea aparatului în condiții de siguranță și dacă înțeleg pericolele implicate. Copiii nu trebuie să se joace cu aparatul. Curățarea și întreținerea de către utilizator nu trebuie să fie efectuate de copii fără supraveghere.
 - Nicio parte a aparatului electric nu trebuie amplasată deasupra băii în timpul utilizării.
 - Țineți ștecherul acestui produs la o distanță mai mare de 4 m de spa și la o înălțime de cel puțin 1,2 m.
 - Deconectați întotdeauna acest produs de la priza electrică înainte de demontarea, curățarea, întreținerea sau efectuarea oricărei ajustări la produs, precum și în zilele ploioase.
 - Nu îngropați cablul electric. Așezați cablul într-un loc unde nu va fi deteriorat de mașinile de tuns iarba, de tăiat gard viu și de alte echipamente.

⚠️ AVERTISMENT

- Dacă cablul de alimentare este deteriorat, acesta trebuie înlocuit de producător, de agentul său de service sau de persoane calificate în mod similar, pentru a evita un pericol. Folosiți numai piese de schimb identice la reparații.
- **Țineți întotdeauna ștecherul uscat, conectarea cu ștecher umed este interzisă!**
- Ștecherul SPA trebuie conectat direct numai la o priză cu împământare de la o instalație electrică fixă.
- Pentru a reduce riscul de șoc electric și de incendiu, nu utilizați , temporizatoare, adaptoare de priză sau fișe de conversie pentru a conecta unitatea la electrică; asigurați o priză amplasată corespunzător.
- Nu încercați să conectați sau să deconectați acest produs în timp ce stați în apă sau când mâinile vă sunt ude.
- Nu lăsați spa-ul gol pentru o perioadă prelungită de timp. Nu expuneți spa-ul la lumina directă a soarelui pentru o perioadă prelungită de timp.
- Atunci când aparatul nu este utilizat pentru o perioadă lungă de timp, cum ar fi iarna, setul spa trebuie dezamblat și depozitat în interior.
- Nu lăsați apa din spa să înghețe. Nu porniți centrul spa atunci când apa este înghețată.
- Nu utilizați aparatul spa dacă a fost deteriorat la livrare și/sau dacă prezintă defecțiuni de orice fel. Contactați centrul de service Intex pentru suplimentare.
- Nu folosiți niciodată centrul spa singur și nu permiteți altor persoane să folosească centrul spa singur.
- Nu turnați niciodată apă cu o temperatură mai mare de 40°C (104°F) direct în spa.
- Țineți toate animalele de companie departe de spa pentru a evita orice deteriorare.
- Nu adăugați ulei de baie sau sare de baie în apa din spa.
- Spa-ul trebuie să fie instalat pe o suprafață plană și netedă care este capabilă să suporte sarcina maximă a spa-ului umplut cu patru ocupanți adulți: greutate 1136 kg (2500 lbs); șase adulți: 1592 kg (3500 lbs).
- Asigurați un sistem de drenaj adecvat în jurul centrului spa pentru a face față revărsării și stropilor de apă.
- Din motive de siguranță, utilizați exclusiv accesoriile furnizate de producătorul spa-ului.
- Nu este destinat utilizării publice/comerciale și/sau locuințelor închiriat.
- Toate informațiile referitoare la instalare, curățare și întreținere se regăsesc la paragrafele de mai jos din manual.
- Nu așezați niciodată obiecte metalice pe suprafața de încărcare a bazei de control.

Citiți cu atenție, înțelegeți și respectați toate informațiile din acest manual de utilizare înainte de a instala și utiliza spa-ul. Aceste avertismente, instrucțiuni și orientări de siguranță abordează unele riscuri comune ale activităților recreative în apă, dar nu pot acoperi toate riscurile și pericolele în toate cazurile. Folosiți întotdeauna prudență, bun simț și judecată bună atunci când vă bucurați de orice activitate în apă. Păstrați aceste informații pentru utilizare ulterioară.

Siguranța persoanelor care nu înoată

- Supravegherea continuă, activă și vigilentă a înotătorilor slabi și a celor care nu înoată, în special în spa-urile pentru exerciții fizice, de către un adult competent este necesară în orice moment (ținând cont de faptul că copiii sub cinci ani prezintă cel mai mare risc de înec).
- Desemnați un adult competent care să supravegheze centrul spa de fiecare dată când acesta este utilizat.
- Atunci când centrul spa nu este utilizat sau nu este supravegheat, îndepărtați toate jucăriile din centrul spa și din zona înconjurătoare pentru a evita atragerea copiilor în centrul spa.

Dispozitive de siguranță

- Se utilizează un capac de siguranță sau un alt dispozitiv de protecție sau toate ușile și ferestrele (dacă este cazul) sunt asigurate pentru a preveni accesul neautorizat la spa.

⚠️ AVERTISMENT

- Barierele, capacele, alarmele sau dispozitivele de siguranță similare sunt utile, dar nu înlocuiesc supravegherea continuă și competentă a unui adult.

Echipament de siguranță

- Păstrați un telefon funcțional și o listă cu numerele de telefon de urgență lângă spa.

Utilizarea în siguranță a spa-ului

- Încurajați toți utilizatorii, în special copiii, să învețe să înoate.
- Învățați suportul vital de bază (resuscitare cardiopulmonară - CPR) și actualizați aceste cunoștințe în mod regulat. Acest lucru poate salva vieți în caz de urgență.
- Instruiți toți utilizatorii spa-ului, inclusiv copiii, ce trebuie să facă în caz de urgență.
- Nu vă scufundați niciodată în orice corp de apă de mică adâncime. Acest lucru poate duce la răni grave sau la deces.
- Nu utilizați aparatul spa atunci când consumați alcool sau medicamente care vă pot afecta capacitatea de a utiliza aparatul spa în siguranță.
- Atunci când se utilizează capace, îndepărtați-le complet de pe suprafața apei înainte de a intra în spa.
- Protejați ocupanții spa-ului de bolile legate de apă sfătându-i să păstreze apa tratată și să practice o igienă bună. Consultați instrucțiunile de tratare a apei din manualul de utilizare.
- Nu depozitați substanțele chimice la îndemâna copiilor.
- Atașați semnalizarea de siguranță prevăzută pe spa sau la mai puțin de 2 m de spa într-o poziție vizibilă.

⚠️ AVERTISMENT

- Acest produs este prevăzut cu un RCD amplasat la capătul cablului de alimentare. RCD trebuie să fie testat înainte de fiecare utilizare. Nu utilizați aparatul spa dacă RCD nu funcționează corect. Deconectați cablul de alimentare până când defecțiunea a fost identificată și corectată. Contactați un electrician calificat pentru a corecta defecțiunea. Nu ocoliți RCD-ul. În interiorul RCD nu există piese care pot fi reparate.

Deschiderea RCD va anula garanția.

1. Conectați unitatea la o priză electrică împământată.
2. Apăsăți butonul **RESET** de pe RCD.
3. Porniți echipamentul electric al spa-ului.
4. Apăsăți butonul **TEST** de pe RCD. Indicatorul RCD ar trebui să se stingă, iar echipamentul electric ar trebui să se oprească. Dacă indicatorul RCD nu se stinge, iar echipamentul electric nu se oprește, RCD este defect. Nu utilizați centrul spa. Contactați un electrician calificat pentru a corecta defecțiunea.
5. Apăsăți butonul **RESET** de pe RCD. Indicatorul de pe RCD ar trebui să se aprindă. Dacă indicatorul RCD nu se aprinde, RCD este defect. Nu utilizați centrul spa. Contactați imediat un electrician calificat pentru a corecta defecțiunea.

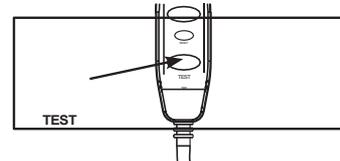
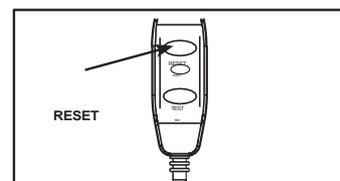

⚠️ ATENȚIE

- Pentru a evita un pericol datorat resetării involuntare a întrerupătorului termic, acest aparat nu trebuie alimentat printr-un de comutare extern, cum ar fi un temporizator, sau conectat la un circuit care este pornit și oprit în mod regulat de către utilități.
- Mențineți chimia apei în conformitate cu instrucțiunile producătorului.

PIEȚE

Înainte de a asambla produsul, vă rugăm să acordați câteva minute pentru a verifica conținutul și a vă familiariza cu toate piesele.

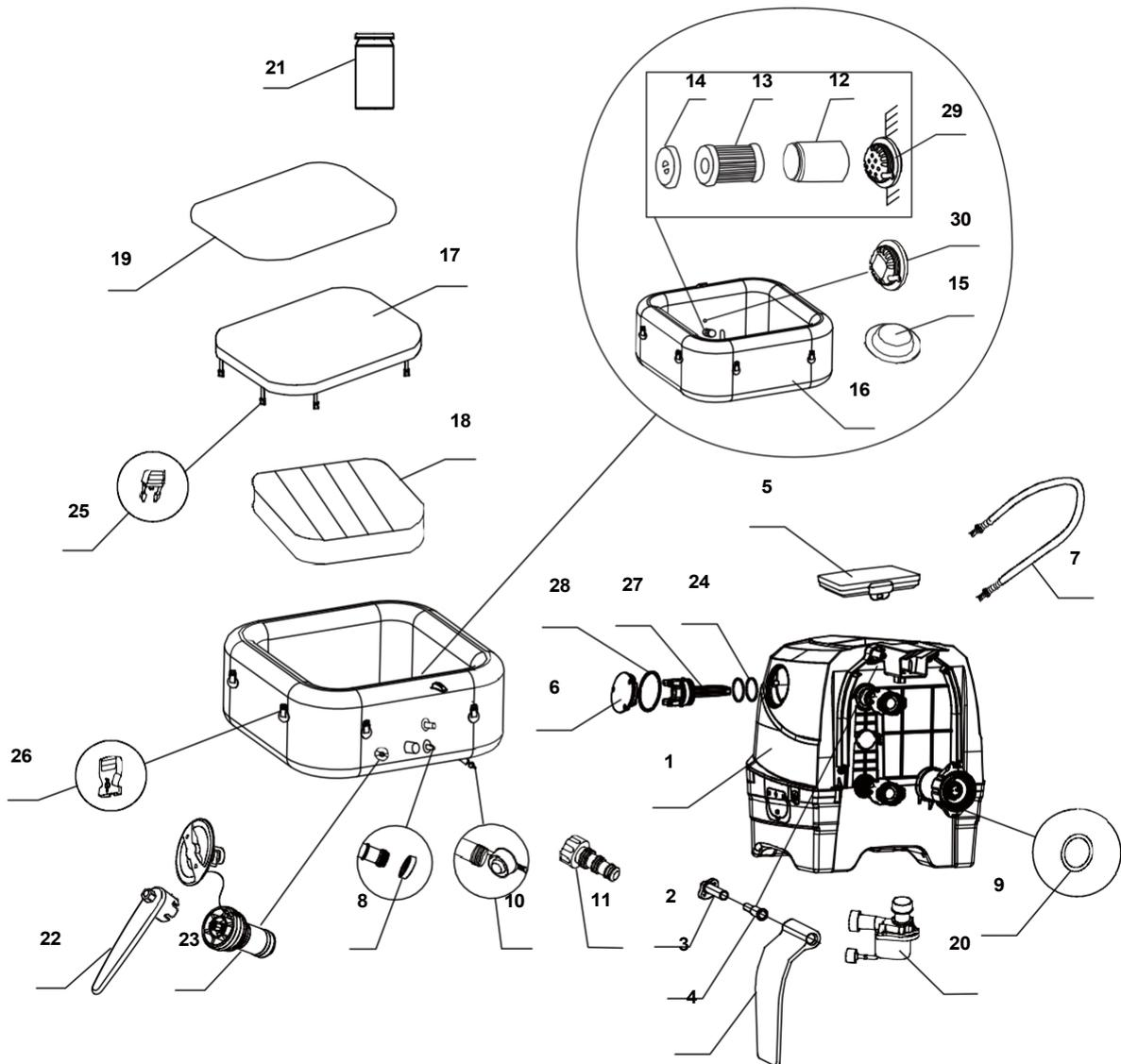

NOTĂ: Desenele au doar scop ilustrativ. Produsul real poate varia. Nu la scară.

PIEȚE (continuare)

Înainte de a asambla produsul, vă rugăm să acordați câteva minute pentru a verifica
conținutul și a vă familiariza cu toate piesele.

REF. NO.	DESCRIERE	QTY.	PARTEA NO.			
			4 ADULȚI		6 ADULȚI	
			28450	28446	28452	28472
1	BAZĂ DE CONTROL	1	13102	13102C	13102	13102C
2	CAPAC LATERAL BAZĂ BALAMA	2	12771	12771D	12771	12771D
3	FIXATOR BALAMA CAPACULUI LATERAL	2	12772	12772D	12772	12772D
4	BAZĂ DE CONTROL CAPAC LATERAL	2	12770	12770W	12770	12770W
5	PANOUL DE CONTROL	1	12906	12906C	12906	12906C
6	CAPACUL CELULEI ELECTROLITICE	1	13116	13116C	13116	13116C
7	FURTUN DE UMFLARE SPA/COPERTĂ	1	13098	13098	13098	13098
8	INEL O-RING DE INTRARE/IEȘIRE CONTROL SPA	2	11699	11699	11699	11699
9	O-RING DE INTRARE A AERULUI DE CONTROL SPA	1	11788	11788	11788	11788
10	PLUG DE SCURGERE SPA	1	13076	13076	13076	13076
11	ADAPTOR SUPAPĂ DE SCURGERE PENTRU SPA	1	13036	13036	13036	13036
12	CARCASA CARTUȘULUI FILTRANT	1	11798	11798	11798	11798
13	CARTUȘ FILTRANT	2	11692	11692	11692	11692
14	CAPACUL CARCASEI CARTUȘULUI FILTRANT	1	11797	11797	11797	11797
15	PRIZĂ DE INTRARE/IEȘIRE	3	11739	11739	11739	11739
16	TUB SPA	1	13104	13104C	13106	13106C
17	ACOPERIRE SPA	1	13107	13107C	13108	13108C
18	VEZICĂ GONFLABILĂ PENTRU CAPACUL SPA (PREINSTALATĂ ÎN CAPACUL SPA)	1	13109	13109	13110	13110
19	PÂNZĂ DE SOL	1	13111	13111	13112	13112
20	MOTOR FILTRU SPA	1	12778	12778	12778	12778
21	BENZI DE TESTARE	1	11855	11855	11855	11855
22	WRENCH	1	11742A	11742A	11742A	11742A
23	MIEZUL SUPAPEI DE ELIBERARE A PRESIUNII AERULUI	1	12589A	12589A	12589A	12589A
24	O-RING CELULĂ ELECTROLITICĂ	2	13099	13099	13099	13099
25	BUCKLE MASCULIN	8	11994	11698	11994	11698
26	FEMEIE BUCKLE	8	11993	11799	11993	11799
27	CELULĂ ELECTROLITICĂ	1	13113	13113	13113	13113
28	O-RING PENTRU CAPACUL CELULEI ELECTROLITICE	1	13115	13115	13115	13115
29	IEȘIRE RACORD DE ASPIRAȚIE	1	11695	11695	11695	11695
30	INTRARE RACORD DE ASPIRAȚIE	1	12702	12702	12702	12702

Atunci când comandați piese, asigurați-vă că menționați numărul modelului și numerele pieselor.

SPECIFICAȚIILE PRODUSULUI

Tensiune / frecvență / fază	220 - 240 V / 50 Hz / 1 PH	
Capacitate maximă de locuri:	4 adulți	6 adulți
Capacitate de apă:	210 gal (795 L)	290 gal (1098 L)
Dimensiune interioară/exterioară:	124/175 cm (49/69 in)	145/196 cm (57/77 in)
Înălțime:	28 in (71 cm)	
Sufiantă de aer cu bule:	800 wați	
pompei de filtrare:	460 gal/oră (1.741 L/oră)	
Puterea încălzitorului:	2.200 wați	
de temperatură:	10°C - 40°C (50°F - 104°F)	
Creșterea temperaturii:	1,5-2,5°C/oră (3°F - 4,5°F/oră)	1-2°C/oră (2°F - 3,5°F/oră)
Numărul de jeturi Bubble:	140	170
Presiunea de aer de lucru recomandată pentru cada spa:	0,083 bar (1,2 psi)	

Banda de frecvență RF: 2408~2476MHz

Puterea transmițătorului: 10dBm

Banda de frecvență Wifi: 2412~2484MHz

Puterea maximă a transmițătorului: 100mW

Informații privind expunerea la radiații de radiofrecvență:

Acest echipament respectă limitele de expunere la radiații stabilite pentru un mediu necontrolat. Acest echipament trebuie instalat și utilizat cu o distanță minimă de 20 cm (7,9") între radiator și corpul dumneavoastră. Acest emițător nu trebuie să fie colocat sau să funcționeze împreună cu orice altă antenă sau emițător.

Spa suprateran gonflabil, portabil, conectat prin cablu, cu pompă, încălzitor, ventilator, sistem încorporat de tratare a apei dure, sistem sanitar și panou de control.

Notă: echipamentul pentru spa are un sistem complet de împământare care este, de asemenea, în contact cu apa din spa. Este posibil ca o persoană să acumuleze electricitate statică care se descarcă atunci când atinge apa. Indiferent de situație, orice șoc electric experimentat trebuie investigat de un electrician calificat înainte de utilizarea spa-ului. Scoateți spa-ul din priză până când se determină cauza și se finalizează orice acțiune corectivă.

Prin prezenta, Intex Development Company Limited, declară că acest SB-HSWF20 este în conformitate cu cerințele esențiale și cu alte dispoziții relevante ale Directivei 2014/53/UE.

⚠️ AVERTISMENT

Risc de incendiu: Acest produs consumă un minim de 13 AMPS. Majoritatea circuitelor casnice au între 13 și 16 AMPS. Dacă se declanșează întrerupătorul de circuit, verificați dacă nu există alte aparate sau alte sarcini mari pe același circuit cu centrul spa.

Nu utilizați niciodată un prelungitor. Desfaceți cablul de alimentare înainte de utilizare. Nu așezați niciodată ștecherul pe materiale combustibile.

SET UP

Pregătirea și cerințele amplasamentului

- Spa-ul poate fi instalat în interior sau în exterior. Numai pentru uz casnic.
- Asigurați-vă că zona este rezistentă la apă, nivelată, plană și lipsită de obiecte ascuțite sub sau în jurul spa-ului.
- Asigurați o priză electrică cu împământare amplasată corespunzător, cu un grad de protecție IPX4 sau mai mare, pentru a conecta centrul spa și a permite accesul ușor pentru testarea periodică a RCD-ului montat pe cablu.
- Asigurați-vă că există suficient spațiu liber în jurul centrului spa pentru accesul complet la echipamentul centrului spa pentru întreținere și/sau service.
- Zona trebuie să faciliteze scurgerea apei în timpul depozitării pe termen lung a spa-ului. Verificați reglementările locale și naționale privind cerințele de eliminare a apei din spa.
- Pentru a reduce perturbațiile sonore, nu instalați aparatul spa în imediata vecinătate a pereților verticali.
- Zona trebuie să fie la îndemâna unei surse de alimentare cu apă proaspătă în conformitate cu reglementările locale privind apa, iar parametrii acesteia trebuie ajustați în conformitate cu secțiunea din manual referitoare la chimia și echilibrul apei din spa înainte de prima utilizare a spa-ului.
- Verificați legile și reglementările locale privind instalarea spa-urilor în interior și/sau în exterior.

NOTĂ: Înainte de a instala și umple spa-ul cu apă, asigurați-vă că zona în care va fi instalat spa-ul se află în raza de acoperire a routerului dvs. WiFi. Zona trebuie să fie lipsită de pereți/țesături metalice și alte obiecte care pot interfera cu semnalul WiFi sau îl pot reduce.

SET UP (continuare)

Cerințe suplimentare pentru instalarea în interior

- Asigurați-vă că podeaua poate susține întreaga greutate a spa-ului umplut cu numărul maxim de ocupanți. Consultați un antreprenor calificat sau un inginer structural pentru a verifica această cerință.
- Asigurați-vă că podeaua este rezistentă la apă și are o suprafață antiderapantă. Nu instalați spa-ul pe covor sau alte materiale care vor fi deteriorate de umiditate, condens.
- Nu instalați centrul spa în interior, la etajul al doilea, deasupra spațiului de locuit finisat, din cauza posibilității de deteriorare cauzată de apă și umiditate.
- Umiditatea este un efect secundar natural al instalării spa-urilor de interior. Încăperea trebuie să fie ventilată corespunzător pentru a permite evacuarea umidității. Instalați un sistem de ventilație pentru a preveni excesul de condens, umiditate în cameră.
- Aveți grijă să scoateți spa-ul din cameră/clădire fără să distrugeți o parte din structura construită. În cazul în care se utilizează o pardoseală neporoasă de tip duckboard, asigurați-vă că aceasta este prevăzută cu un sistem de drenaj dedesubt pentru a permite curățarea și îndepărtarea mai ușoară. În cazul în care spa-ul este amplasat în interior, aveți grijă la zonele care au pânza freatică ridicată, deoarece acestea sunt predispușe la inundații.

Cerințe suplimentare pentru instalarea în exterior

- Este posibil ca proprietarii de spa-uri să fie nevoiți să respecte legile locale sau statale referitoare la garduri de protecție pentru copii, bariere de siguranță, iluminat și alte cerințe de siguranță. Contactați biroul local de aplicare a codului de construcții pentru detalii suplimentare.
- Asigurați-vă că suprafața este nivelată, plată, netedă și suficient de puternică pentru a susține întreaga greutate a spa-ului umplut.
- Nu instalați centrul spa pe iarbă sau pe pământ, deoarece acest lucru crește cantitatea de reziduuri care intră în centrul spa și deteriorează podeaua centrului spa.
- **Nu expuneți spa-ul la lumina directă a soarelui pentru o perioadă prelungită de timp. Asigurați protecție împotriva soarelui, cum ar fi o umbrelă de soare, un cort, o copertină sau un foisor.**
- Este posibil să instalați și să lăsați spa-ul la exterior la o temperatură de cel puțin 4°C (39°F), cu condiția ca temperatura apei din interiorul spa-ului să fie mai mare de 4°C (39°F) și ca apa din interiorul sistemului de circulație, pompa, conducta să nu fie înghețate. Puneți un "barieră temp" între podeaua spa-ului și sol pentru a preveni pierderea de căldură din partea de jos a spa-ului și pentru a asigura o mai bună retenție a căldurii. Nu utilizați spa-ul dacă temperatura ambientală sau a apei este de 4°C (39°F) sau mai mică.
- Acordați atenție condițiilor locale de mediu, cum ar fi apa subterană și riscul de îngheț atunci când instalați spa-ul. Instalatorul profesionist trebuie să aibă o discuție despre aceste condiții cu clientul.

Configurați centrul spa cu cel puțin 2 persoane.

1. Mutați întregul pachet la locul selectat. Nu trageți cada spa pe sol, deoarece acest lucru poate cauza deteriorări și scurgeri.
Deschideți cu atenție cutia, deoarece această cutie poate fi utilizată pentru a depozita centrul spa în timpul depozitării pe termen lung sau atunci când nu este utilizat.
2. Așezați toate piesele pe sol și asigurați-vă că toate piesele sunt . Pentru piesele lipsă sau deteriorate, contactați centrul de service Intex corespunzător enumerat în fișa separată "Centre de service autorizate".

Încărcarea și instalarea panoului de control Spa

1. Asigurați-vă că partea din spate a panoului de control (5) și suprafața suportului de încărcare a bazei de control sunt curate și uscate.
2. Asigurați-vă că baza de comandă este conectată și că RCD-ul este testat. Așezați panoul de control (5) pe suportul de încărcare al bazei de control pentru a încărca bateria încorporată (vezi desenul 1). Pentru mai multe detalii, consultați secțiunea de funcționare a "Panoului de control Spa".
3. Este nevoie de aproximativ 3 ore pentru încărcarea completă a bateriei panoului de control. Odată ce bateria este complet încărcată, puteți plasa panoul de control deasupra peretelui căzii spa (consultați desenul 2.1). Pentru a scoate panoul de comandă din spa, ridicați zăvorul în timp ce îndepărtați panoul de control de suportul de susținere (a se vedea desenul 2.2).

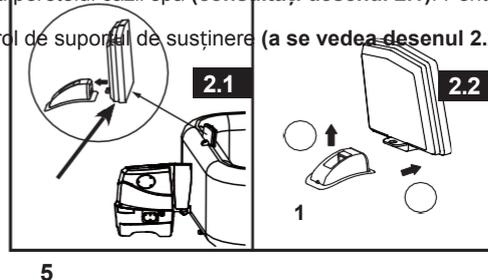
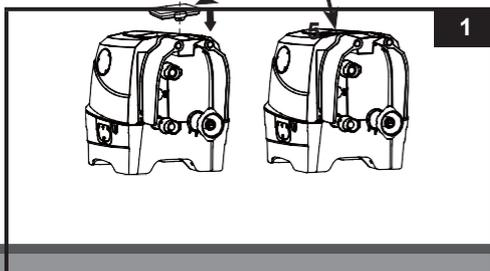

SET UP (continuare)

Sistem opțional de legare echipotențială

În funcție de codurile și reglementările locale privind construcțiile, solicitați unui electrician calificat să conecteze borna echipotențială a centrului spa cu un conductor (fir) cu o suprafață nominală a secțiunii transversale de 2,5 mm² până la 6 mm² la borna echipotențială menajeră. (Cablul nu este inclus)

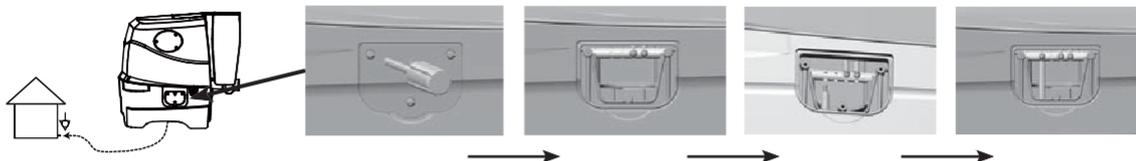

Inflația

Umflați vezica de aer a capacului spa

1. Atașați furtunul de umflare (7) la ieșirea suflantei de aer a bazei de control a spa-ului (a se vedea desenul 3).
2. Deschideți supapa vezicii de aer a capacului și introduceți celălalt capăt al furtunului de umflare (7) în supapă (a se vedea desenul 4).
3. Rotiți cadranul de selectare a pasajului de aer de pe partea laterală a bazei de control la poziția " " poziție de umflare (a se vedea desenul 5).
4. Asigurați-vă că baza de control a spa-ului este conectată la o priză electrică amplasată și dimensionată corespunzător și apăsați butonul  pentru a porni panoul de control. Apăsați  pentru a-l umfla până când este ferm la atingere, dar nu tare (a se vedea desenul 6).
5. Deconectați furtunul de umflare (7) de la supapa de umflare, închideți și încastrați supapa de umflare.

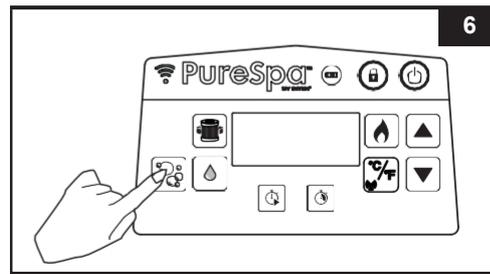
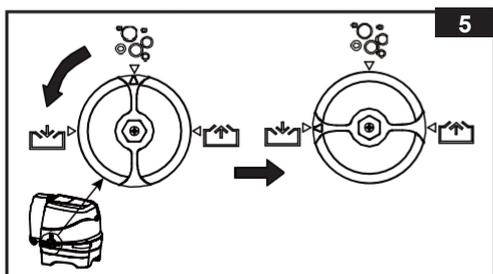
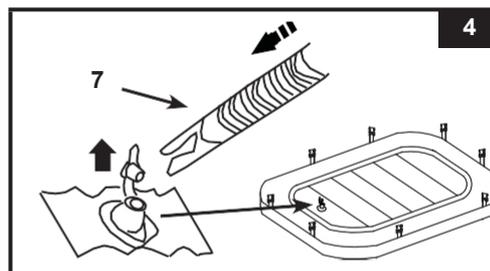
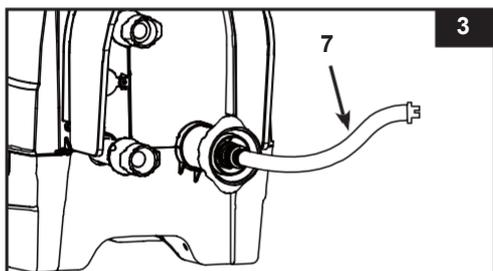

6. Rotiți selectorul de selectare a pasajului de aer înapoi la poziția " " și apăsați butonul  din nou pentru a-l opri (a se vedea desenele 7 și 6).
7. Deconectați furtunul de umflare (7) de la ieșirea suflantei de aer a bazei de control a spa-ului.
NOTĂ: Vezica de aer a capacului este preinstalată în interiorul capacului spa-ului. Dacă trebuie să fie reinstalat, plasați vezica de aer neumflată în interiorul buzei capacului spa-ului înainte de a umfla vezica.

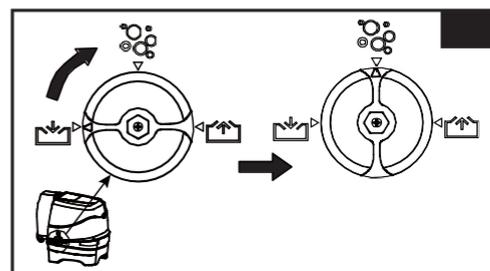

SET UP (continuare)

Umflați peretele căzii spa

1. Scoateți pânza de sol (19) și întindeți-o pe suprafața curățată. Apoi întindeți căptușeala pentru spa peste pânza de pământ și îndreptați supapa de scurgere spre o zonă de scurgere adecvată.

NOTĂ: Întindeți pânza cu bulele orientate în jos.

2. Răsuciți în sus capacul lateral al bazei de control (4) pentru a descoperi ieșirea suflantei de aer. Conectați mai întâi ieșirea suflantei de aer la cada spa (a se vedea desenul 8).

Strângeți bine conectorul cu mâna. Nu utilizați unelte pentru strângere.

3. Rotiți cadranul de selectare a pasajului de aer la " " poziție de umflare (a se vedea desenul 5).

4. Apăsăți butonul pentru a umfla peretele căzii spa pentru aproximativ 3 - 5 minute, până când este tare la atingere, dar nu tare (vezi desenul 6).

IMPORTANT: Nu umflați excesiv și nu utilizați un compresor de aer de înaltă presiune pentru umflare.

5. Întoarceți cadranul de selectare a pasajului de aer la poziția " " (a se

vedea desenul 7).

IMPORTANT: Întotdeauna rotiți cadranul de selectare a pasajului de aer pe poziția " ", înainte de a porni de bule de aer, astfel încât să nu iasă aer.

6. Apăsăți butonul din nou pentru a-l opri.
7. Conectați cele două țevi mici rămase între baza de control a spa-ului și cada spa (a se vedea desenul 9.1). Strângeți bine conectorii cu mâna. Nu utilizați unelte pentru strângere.
8. Înlocuiți capacele laterale ale bazei de comandă (4) (a se vedea desenul 9.2).

ATENȚIE: Nu vă așezați, nu vă aplecați, nu acoperiți și nu așezați niciun obiect deasupra unității de bază de control a spa-ului.

NOTĂ: Nu atașați niciodată accesorii externe care nu sunt furnizate cu kitul la cada spa sau la unitatea de bază de control, deoarece acest lucru va anula garanția.

Adăugați aer

Dacă este necesar să adăugați puțin aer la peretele căzii spa sau la vezica de aer a capacului spa după ce acestea au fost instalate, urmați pașii de mai jos.

Pentru Spa Tub de perete:

1. Consultați secțiunea de mai sus "Umflați peretele căzii spa" pașii 3 - 6.

Pentru vezica de aer de acoperire:

1. Deșurubați capacul supapei de aer de pe cada spa pentru a descoperi tija în poziția sus pentru umflare. Introduceți dispozitivul de umflare furtunul (7) în supapă și rotiți-l spre dreapta pentru a-l bloca în poziție (a se vedea desenul 10).
2. Consultați secțiunea de mai sus "Umflați vezica de aer a capacului spa-ului", pașii 2 - 6.

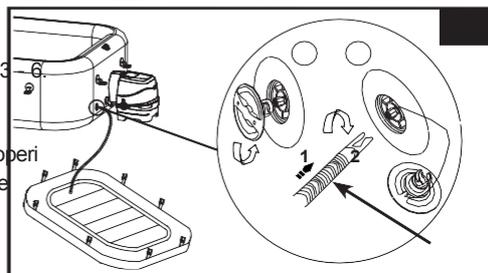
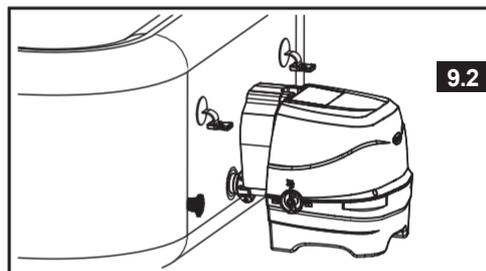
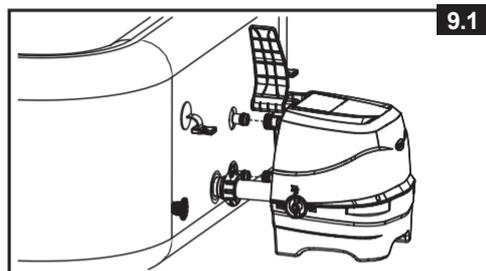
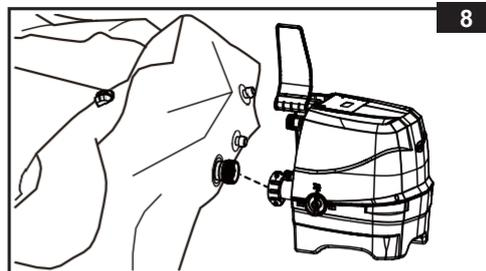

SET UP (continuare)

Eliberarea aerului

Pentru Spa Tub de perete:

1. Cu unitatea de control atașată la cada spa, rotiți cadranul de selectare a pasajului de aer de pe partea laterală a bazei de control la "poziție de dezumflare (a se vedea desenul 11). 
2. Apăsați butonul cu bule de aer  pentru a dezumfla cada (a se vedea desenul 12).
3. Când dezumflarea este finalizată, rotiți cadranul de selecție a pasajului de aer înapoi la poziția "  " și apăsați butonul  din nou pentru a o opri.

Pentru a dezumfla cada spa pentru depozitare, consultați secțiunea "DEPOZITARE".

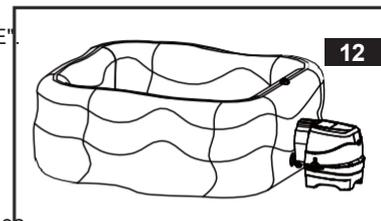
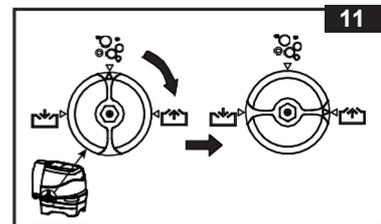

Pentru vezica de aer de acoperire:

1. Scoateți capacul supapei și strângeți supapa de la baza sa pentru a elibera o cantitate mică de aer.
2. Închideți și încadrați supapa înapoi.

Pentru a dezumfla balonul de aer al capacului pentru depozitare, consultați secțiunea "DEPOZITARE".

Montarea accesoriilor și umplerea cu apă

1. Atașați ansamblul carcusei cartușului filtrant la partea interioară a grilei de evacuare a căzii spa (poziția inferioară) (a se vedea desenul 13).
NOTĂ: Umflați mai întâi cada spa înainte de a instala fittingurile pompei de filtrare.
2. Înainte de umplerea cu apă, asigurați-vă că capacele supapei de scurgere de jos sunt bine închise pe interior și exterior.
3. Umpleți cada spa cu apă dulce până la un nivel cuprins între MIN și MAX marcate pe interiorul peretelui spa-ului. Nu umpleți excesiv cada. Nu mutați niciodată cada spa cu apă în interior și/sau cu baza de control atașată la spa, deoarece spa-ul sau baza de control pot fi deteriorate.

AVERTISMENT: Nu turnați niciodată apă cu o temperatură mai mare de 40°C (104°F) direct în cada spa. Se recomandă umplerea cuvei spa cu apă caldută pentru încălzire rapidă și economie de energie.

4. Așezați capacul pentru spa și vezica de aer pentru spa (preinstalată în capacul pentru spa) peste cada spa și asigurați-vă că cataramele capacului pentru spa sunt blocate cu ajutorul cheii furnizate, după ce ați strâns curelele cu cataramă.

IMPORTANT: Inspectați periodic capacul spa-ului pentru a depista scurgeri, uzură prematură sau deteriorare. Nu utilizați niciodată un capac de spa deteriorat. 

5. Asigurați-vă că baza spa-ului este conectată la o priză electrică amplasată și dimensionată corespunzător și apăsați butonul  pentru a porni panoul de control. Apăsați butonul  de pe panoul de control pentru a activa încălzitorul, consultați secțiunea de funcționare "Panou de control pentru spa".

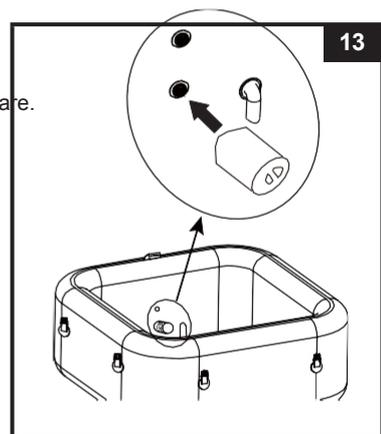

SET UP (continuare)

Capac spa

Cataramele de fixare ale husei sunt catarame de blocare. Două chei sunt furnizate în punga de plastic împreună cu manualul și alte accesorii. Fiecare cataramă este marcată cu simbolurile "blocați" și "deblocați" pentru o utilizare ușoară: introduceți cheia în fanta de pe cataramă și rotiți-o în poziția corespunzătoare pentru a bloca, respectiv debloca catarama.

Pentru a asigura siguranța împotriva accesului neautorizat, puneți întotdeauna capacul atunci când aparatul spa nu este utilizat și blocați toate cataramele. Păstrați întotdeauna cheile la îndemâna copiilor. În cazul în care rătăciți cheile, puteți utiliza orice șurubelniță plată de dimensiuni similare pentru a bloca sau debloca cataramele.

Atunci când spa-ul este utilizat, husa trebuie așezată într-o zonă curată și uscată, altfel poate aduna murdărie și bacterii. Husele nu trebuie așezate pe mese de lemn sau pe terase de lemn din cauza riscului de albire a lemnului. Se recomandă un dispozitiv de ridicare a capacului, un suport dedicat sau un dispozitiv similar, pentru a se asigura că capacul, mai ales partea sa orientată spre apă, nu intră în contact cu solul sau cu alte suprafețe murdare.



IMPORTANT

Supapa de umflare/deumflare a căzii spa încorporează o funcție de "eliberare a presiunii aerului" care eliberează automat excesul de aer atunci când presiunea internă a căzii spa este între 0,103 - 0,172 bar (1,5 - 2,5 psi).

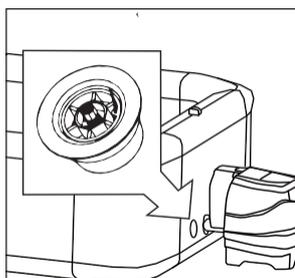

Supapă de eliberare a presiunii aerului.

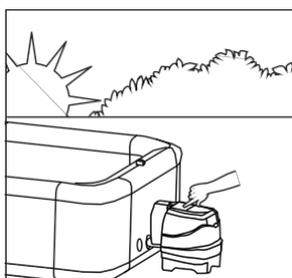

Inflectarea spa-ului dimineața.

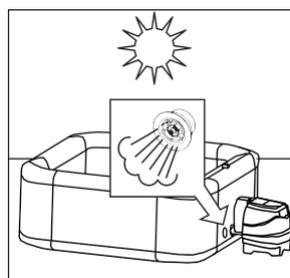

Aerul se dilată în căldura amiezii. Supapa de eliberare a presiunii aerului intră în funcțiune și eliberează aerul în exces.



Temperaturile mai scăzute din timpul nopții fac ca spa-ul să pară mai puțin umflat.

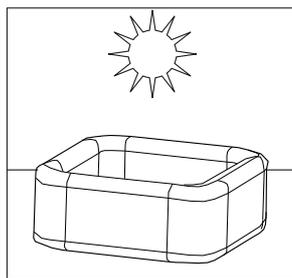

Aerul se dilată în căldura amiezii și presiunea atmosferică corectă este restabilă.

INFORMAȚII PRIVIND NIVELUL

Spa-ul este prevăzut cu un sistem încorporat de igienizare a apei sărate. Sarea obișnuită (clorură de sodiu) este alcătuită din două elemente, sodiu și clorură. În timpul instalării dispozitivului, o cantitate măsurată de sare este dizolvată în apa SPA pentru a o face ușor sărată. Apa SPA trece prin celula electrolică a sistemului sanitar pentru a produce clor. Clorul se dizolvă în apă și începe instantaneu să distrugă bacteriile și algele. De asemenea, acesta oxidează toate celelalte materiale organice.

• Ce fel de sare să folosiți:

Un tip specific de sare trebuie utilizat în piscine pentru a proteja echipamentul. Atunci când cumpărați sare, verificați dacă aceasta este conformă cu standardul EN16401 pentru substanțele chimice utilizate în piscine. Consultați magazinul local de piscine sau contactați producătorul de sare dacă aveți nevoie de ajutor pentru a verifica dacă aveți sarea corectă. **Nu utilizați sare iodată, sare care conține agent antiaglomerant (E535) sau sare colorată în galben (prusiat galben de sodă).** Atunci când alegeți sarea de piscină pentru utilizare în UE, rețineți, de asemenea, că Agenția Europeană pentru Produse Chimice (ECHA) solicită ca sarea (clorura de sodiu) să fie utilizată de la producători înregistrați/autorizați, care figurează lista ECHA articolul 95, în conformitate cu Regulamentul privind produsele biocide (BPR, Regulamentul (UE) 528/2012).

Pentru mai multe informații, vă rugăm să consultați site-ul web al ECHA la <https://echa.europa.eu/information-on-chemicals/active-substance-suppliers>.

Utilizați numai săruri de clorură de sodiu

Utilizați numai sare de clorură de sodiu (NaCl) cu o puritate de cel puțin 99,4%. De asemenea, se pot utiliza granule de sare pentru condiționarea apei (forme comprimate de sare evaporată). Cu toate acestea, va dura mai mult timp până când acestea se vor dizolva. Sarea se adaugă la apa din SPA, iar celula electrolică utilizează sarea pentru a crea clor. Cu cât sarea este mai pură, cu atât performanța celulei electrolice este mai bună.

• Niveluri optime de sare

Nivelul ideal de sare în apa SPA este între 2000-3000 ppm (părți per milion). Nivelul optim este de 2500 ppm. Un nivel prea scăzut de sare va reduce eficiența sistemului de salubritate și va duce la o producție scăzută de clor. Un nivel prea ridicat de sare poate deteriora sursa de alimentare și poate provoca coroziunea instalațiilor și accesoriilor metalice.

• Adăugarea de sare

1. Porniți pompa Bubble pentru a porni circulația apei.
2. Țineți oprit sistemul sanitar.
3. Răspândiți uniform 4,4 lbs / 2 kg (pentru 4 adulți) de sare în jurul perimetrului interior al SPA-ului. Pentru șase adulți: 5,5 lbs / 2,5 kg de sare.
4. Periați fundul SPA-ului pentru a accelera procesul de dizolvare.  Nu lăsați sarea să se acumuleze pe fundul SPA-ului. Acționați pompa Bubble timp de o oră pentru a dizolva complet sarea.
5. Când toată sarea este dizolvată, apăsați butonul sanitizator  pentru a activa sistemul de sanitație (consultați secțiunea "Instrucțiuni de funcționare a sistemului de sanitație"), codul "003H" clipește și setați sistemul de sanitație la orele de funcționare dorite. **NOTĂ:** NU apăsați niciun alt buton de pe panoul de comandă și atașați capacul spa-ului în timpul procesului de dezinfectare.

• Îndepărtarea sării dacă nivelul de sare este prea ridicat

Dacă a fost adăugată prea multă sare, unitatea va emite un semnal sonor și va afișa "E92" (consultați "Tabel de coduri LED"). Dacă se întâmplă acest lucru, opriți sistemul de salubritate prin apăsarea butonului ON/OFF , și scoateți spa-ul din priză. Va trebui să reduceți

concentrația de sare. Singura modalitate de a face acest lucru este de a goli parțial SPA și de a-l reumple cu apă proaspătă. Goliți și reumpleți aproximativ 25% din apa din SPA până când codul de alarmă "E92" dispare. 

• Adăugarea de sare dacă nivelul de sare este prea scăzut

Dacă nu a fost adăugată suficientă sare, unitatea va emite un semnal sonor și va afișa "E91" (consultați "Tabel de coduri LED"). Dacă se întâmplă acest lucru, opriți sistemul de salubritate prin apăsarea butonului ON/OFF , scoateți spa-ul din priză și așteptați

PANOU DE CONTROL SPA

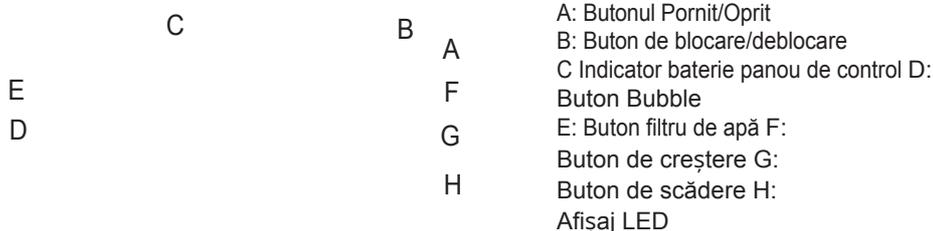

Buton pornire/oprire: Odată ce unitatea este conectată, apăsați acest buton pentru a activa butoanele panoului de control. Apăsați din nou acest buton pentru a dezactiva toate funcțiile activate în prezent.

Buton de blocare/ deblocare: Țineți apăsat acest buton 3 secunde pentru a bloca/debloca butoanele de control. Dacă uitați să blocați comenzile tastaturii, sistemul le va bloca automat după 30 de minute de inactivitate. Pictograma de pe afișaj este roșie atunci când este blocată.

Indicatorul bateriei din panoul de control: Indicatorul bateriei va deveni verde când este complet încărcat; va deveni roșu când necesită încărcare și roșu intermitent când este în modul de încărcare.

Butonul Bubble: Utilizați acest buton pentru a activa sistemul de masaj, care are o funcție de oprire automată de 30 de minute. Pictograma cu bule de pe afișaje este verde atunci când este activată.

ATENȚIE: Nu puneți în funcțiune sistemul Bubble atunci când capacul este atașat, aerul se poate acumula în interiorul spa-ului și poate provoca daune ireparabile și vătămări corporale.

Butonul Filtru de apă: Acest buton pornește și oprește pompa de filtrare. Pictograma filtrului de apă de pe afișaj este verde atunci când este activată și clipește 002H, care reprezintă orele minime de funcționare presetate. Apăsați din nou pentru a crește timpul prestabilit de la 002H, 004H la 006H. Apăsarea butonului după numărul maxim de ore (006H) va opri pompa de filtrare, iar afișajul cu LED indică temperatura apei din spa. Dacă ați selectat prea multe ore, continuați să apăsați pentru a repeta ciclul. Odată ce timpul de funcționare este setat, afișajul LED nu va mai clipi după 10 secunde și pompa de filtrare va începe să funcționeze. Ciclul se repetă la aceeași oră în fiecare zi pentru numărul de ore selectat.

Dacă sistemul de încălzire este activat, acesta va anula funcția de timp prestabilit pentru pompa de filtrare.

Pentru a vizualiza ora presetată în timp ce pompa de filtrare este în funcțiune, apăsați afișajul va clipi scurt orele presetate timp de 10 secunde și apoi va afișa din nou orele de funcționare rămase. Pentru a regla ora presetată, apăsați de două ori până când afișajul clipește și repetați pașii anteriori.

NOTĂ: Funcția încorporată de tratare a apei dure funcționează automat împreună cu sistemul de filtrare.

Butoane de reglare: Apăsați butoanele de creștere sau scădere pentru a regla setările funcției dorite. Țineți apăsat butonul pentru a mări sau a micșora rapid numerele.

Afișaj LED: Odată conectat, LED-ul afișează automat temperatura curentă a apei. Dacă panoul de control (5) este activat și departe de stația de încărcare a bazei de control, afișajul LED va deveni gol după 5 minute. Apăsați orice buton pentru a relua panoul de control.

Verificați întotdeauna indicatorul de baterie al panoului de control. Reîncărcați panoul de control după fiecare utilizare.

Nu utilizați NICIODATĂ centrul spa dacă temperatura indicată a apei este mai mare de 40°C (104°F).

SALVAȚI ACESTE INSTRUCȚIUNI

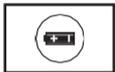
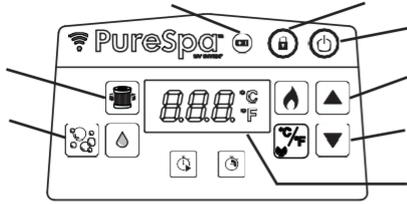

FUNCȚIONARE (continuare)

PANOU DE CONTROL SPA

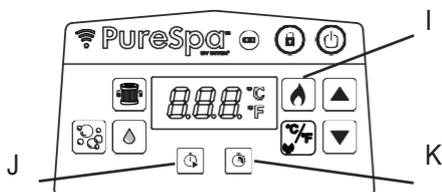

I: Buton de încălzire

J: Butonul cronometrului de pornire a încălzirii (HST)

K: Buton cronometru durată încălzire (HDT)



Buton de încălzire: Apăsați acest buton pentru a activa sistemul de încălzire. Apăsați sau pentru a seta temperatura dorită a apei. Încălzitorul va încălzi continuu până când temperatura apei atinge temperatura setată și apoi se va menține la acea temperatură. Acest lucru este realizat prin repornirea automată a încălzitorului ori de câte ori temperatura apei scade cu 1-2°C (1,8-3,6°F) sub temperatura setată. Atunci când pictograma flăcării de pe afișaj este roșie, sistemul de încălzire este activat. Când pictograma cu flacără devine verde, apa este la temperatura setată. Sistemul de încălzire este atunci în repaus, dar sistemul de filtrare va continua să circule apa non-stop, cu excepția cazului în care este oprită manual. Dacă sistemul de încălzire este reactivat, pompa de filtrare va reporni în același timp.

NOTĂ: Pentru a opri sistemul de filtrare în timp ce încălzitorul este în modul repaus, apăsați mai întâi butonul de flacără și apoi butonul de filtrare. Apăsând doar butonul de căldură în timp ce încălzitorul se află în modul de repaus, se va opri doar sistemul de încălzire, iar sistemul de filtrare va funcționa încă 1 minut înainte de a se opri sau de a continua cu orele de funcționare presetate ale pompei de filtrare. Pentru a opri încălzitorul în timpul încălzirii, apăsați butonul de flacără.

IMPORTANT: Următoarele condiții vor duce la încălzirea lentă a apei.

- Temperatura ambientă este mai mică de 10°C (50°F).
- Viteza vântului exterior este de peste 3,5-5,4 m/s (8-12 mph).
- Funcția bule de aer este activată la încălzirea apei din spa.
- Spa-ul nu este acoperit corespunzător cu capacul pentru spa atunci când apa se încălzește.



Butonul Temporizator pornire încălzire (HST): Utilizați acest buton pentru a selecta o oră de pornire viitoare pentru sistemul de încălzire. Apăsați acest buton și apoi apăsați sau pentru a seta numărul de ore cu care doriți să amânați pornirea sistemului de încălzire, de la 000 la 120 de ore. Pictograma va clipi în roșu timp de câteva secunde și apoi va rămâne roșie. Informațiile afișate pe afișajul cu LED alternează între orele rămase până la pornirea sistemului de încălzire și temperatura apei. Odată ce numărătoarea inversă ajunge la 000, sistemul de încălzire va începe să funcționeze. Pentru a dezactiva funcția în orice moment, pur și simplu setați timpul HST înapoi la 000. Pentru a reajusta orele presetate, apăsați butonul HST de două ori și reglați orele cu și butoanele.

Exemplul 1: Luni seara este ora 21:00 și doriți ca piscina să fie caldă vineri seara. Așteptând 24 de ore pentru încălzirea spa-ului (modelul pentru 4 persoane aproximativ 1,5-2,5°C (3-4,5°F) pe oră), încălzitorul trebuie setat să pornească joi seara. Cu Spa-ul pornit, apăsați mai întâi butonul Heat (Încălzire) și setați temperatura dorită. Apăsați butonul HST și apoi sau până când se afișează 072 ore. Încălzitorul va porni după ce au trecut 72 de ore (joi la ora 21:00) și va funcționa până când temperatura dorită este atinsă. Încălzitorul va porni și se va opri pentru a menține temperatura setată până la oprire. Pentru a opri încălzitorul, apăsați butonul de flacără. ▲ ▼



Butonul Temporizator durată încălzire (HDT): Utilizați acest buton pentru a selecta durata dorită de timp în care sistemul de încălzire trebuie să funcționeze. Apăsați acest buton și apoi apăsați sau pentru a seta numărul de ore în care doriți ca sistemul de încălzire să funcționeze înainte de a se opri automat, de la 000 la 048 ore. Pictograma va clipi roșu pentru câteva secunde și apoi va rămâne roșie. Sistemul de încălzire va funcționa doar pentru numărul de ore prestabilit. Cronometrul are prioritate față de temperatură, astfel încât încălzitorul se va opri la expirarea timpului HDT, indiferent dacă temperatura presetată a apei din spa este atinsă sau nu. În timpul funcției HDT, informațiile afișate pe afișajul cu LED alternează între orele de funcționare rămase ale încălzitorului și temperatura apei. Repetați pașii anteriori pentru a reprograma această funcție. Pentru a dezactiva funcția în orice moment, pur și simplu setați ora HDT înapoi la 000. Pentru a reajusta orele presetate, apăsați butonul HDT de două ori și reglați orele cu și butoanele. ▲ ▼

Exemplul 2: Folosind același scenariu ca în exemplul 1 de mai sus, dar în loc să opriți manual încălzitorul când ați terminat, doriți ca încălzitorul să se oprească automat sâmbătă seara la ora 21:00. După parcurgerea pașilor din exemplul 1, apăsați butonul HDT și apoi butonul sau pentru a selecta 048 ore. Încălzitorul va funcționa astfel de joi de la ora 21:00 până sâmbătă la ora 21:00.

NOTĂ: Dacă temporizatoarele HST și HDT sunt ambele setate, afișajul LED va alterna mai întâi între timpul rămas până la pornirea încălzitorului și temperatura apei, până când temporizatorul HST se termină și încălzitorul se activează. Apoi, afișajul cu LED alternează între timpul HDT rămas și temperatura apei, până când se termină și temporizatorul HDT.

FUNCȚIONARE (continuare)

PANOU DE CONTROL SPA

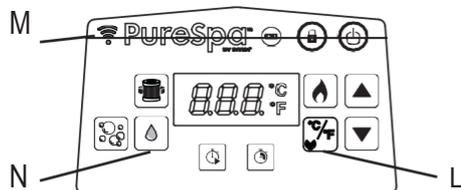

L: comutator Celsius/Fahrenheit și buton de împerechere

M: WiFi LED Indicator N

: Buton de dezinfectare



Buton de comutare Celsius/Fahrenheit: Temperatura poate fi afișată în grade Fahrenheit sau Celsius. Valoarea implicită a sistemului este Celsius.

NOTĂ: Temperatura implicită este de 20°C (68°F). Reglarea temperaturii variază de la 10°C (50°F) la 40°C (104°F). Pentru a schimba unitatea de temperatură pe ecranul App al dispozitivului dvs. mobil, atingeți numărul temperaturii curente afișate pe ecranul App pentru a comuta între (°C / °F).



Buton de împerechere: Atingeți acest buton timp de 5 secunde pentru a începe împerecherea spa cu dispozitivul dvs. mobil.



WiFi LED Indicator Stare:

- **ON/Solid:** Produsul este împerecheat și conectat cu succes la semnalul WiFi de acasă.
- **Clipește:** Stadiul modului de împerechere.
- **OFF/Blank:** Deconectat sau nu este conectat la semnalul WiFi de acasă. Atingeți butonul de împerechere timp de aproximativ 5 secunde pentru a repeta procesul de împerechere. Dacă problema persistă, consultați secțiunea "Rezolvarea problemelor" pentru mai multe detalii.



Butonul de dezinfectare: Utilizați acest buton pentru a activa și a seta orele de funcționare pentru sistemul de salubritate.

IntexLink App Setup Ghidul utilizatorului

Aplicația IntexLink vă permite să porniți/opriți orice funcție a spa-ului dvs. și să programați un program pentru utilizare viitoare de la distanță, chiar și atunci când nu sunteți acasă, de pe dispozitivul dvs. mobil.

Cerințe privind sistemul și routerul WiFi

Hardware-ul bazei de control Spa comunică prin Bluetooth și rețeaua WiFi de 2,4GHz care acceptă tehnologia wireless 802.11b/g/n. Hardware-ul **nu acceptă rețele WiFi de 5GHz**. Este recomandat să vă dezactivați rețeaua WiFi de 5GHz în timpul

Procesul de configurare și împerechere a aplicației.

Aplicație
WiFi
Cod QR

Împerechere WiFi

Pentru o primă împerechere WiFi reușită între panoul de control wireless al centrului spa și dispozitivul dvs. mobil, asigurați-vă că:

- Pentru a activa funcția "**Bluetooth**" pe dispozitivul dvs. mobil și pentru a permite permisiunea "**Dispozitive apropiate**" (IntexLink App info→ Permisuni pentru aplicații→ Dispozitive apropiate→ Permite).
 - Pentru a activa "**Acces la locație**" pe dispozitivul dvs. mobil.
 - Pentru a păstra panoul de control fără fir pe suportul de încărcare al bazei de control a spa-ului.
 - Zona în care va fi instalat spa-ul se află în raza de acoperire a routerului dvs. WiFi. Zona trebuie să fie lipsită de pereți/țesături metalice și alte obiecte care pot interfera cu semnalul WiFi sau îl pot reduce.
 - Dezactivați mai întâi funcția de date mobile (2G, 3G, 4G și LTE) de pe dispozitivul dvs. mobil și asigurați-vă că dispozitivul mobil este conectat la routerul WiFi înainte de a împerechea dispozitivul cu panoul de control al spa-ului. Verificați dacă puterea semnalului WiFi este completă navigând pe internet cu dispozitivul mobil utilizând rețeaua WiFi conectată și asigurați-vă că viteza de încărcare a paginii web este rapidă.
 - Urmați secvența pas cu pas de mai jos.
- 1) Scanați codul QR al aplicației WiFi situat pe eticheta de clasificare a bazei de control sau pe acest manual pentru a instala aplicația. De asemenea, puteți descărca "IntexLink App" din magazinul dvs. de aplicații.
 - 2) Atingeți butonul de alimentare de pe panoul de control al spa-ului pentru a porni spa-ul și asigurați-vă că baza de control a spa-ului este pornită.
 - 3) Deschideți aplicația, creați un cont nou (pentru primul utilizator) și autentificați-vă în aplicație.
 - 4) Atingeți butonul de împerechere de pe panoul de control al spa-ului timp de 5 secunde până când se aude un "bip". Indicatorul LED WiFi va clipi pentru a începe împerecherea cu dispozitivul dvs. mobil.
 - 5) Atingeți butonul "**Adaugă dispozitiv**" sau " " pe aplicație pentru a căuta dispozitive în apropiere.
 - 6) Atingeți pictograma Spa cu care doriți să fiți adăugat sau cu care doriți să fiți împerecheat.
 - 7) Alegeți routerul fără fir și introduceți parola routerului WiFi, apoi atingeți "**Următorul**" pentru a începe împerecherea.
 - 8) Odată ce Spa-ul este adăugat cu succes, împerecherea este finalizată. Atingeți butonul "Done" pentru a începe să utilizați aplicația IntexLink.

Cum să vă distribuiți produsul / dispozitivul:

Deschideți aplicația, atingeți pictograma "Spa", atingeți pictograma de setare () din colțul din dreapta sus și apoi atingeți "Partajare dispozitiv".

SALVAȚI ACESTE INSTRUCȚIUNI



FUNCȚIONARE (continuare)**Exemple de setare a funcției de încălzire**

 Temperat ura setată la (°C/F)	 HST	 HDT	Acțiune
40/104	000H	000H	Funcțiile HST și HDT sunt oprite. Sistemul de încălzire trebuie să fie activat manual prin apăsarea butonului  . Consultați secțiunea "Panou de control Spa" pentru detalii. Încălzitorul va încălzi continuu până când este atinsă temperatura și apoi se va menține la acea temperatură.
40/104	000H	005H	Porniți încălzitorul și setați un timp de funcționare la care încălzitorul se va opri singur. Încălzitorul va încălzi continuu până când temperatura este atinsă și apoi se va menține la acea temperatură până la expirarea timpului de funcționare de 5 ore, indiferent dacă temperatura apei a atins sau nu 40°C/104°F.
40/104	012H	005H	Porniți încălzitorul cândva în viitor la o temperatură setată și setați un timp de funcționare la care încălzitorul se va opri singur. Încălzitorul va porni după 12 ore și va încălzi continuu până când temperatura este atinsă și apoi se va menține la acea temperatură până la expirarea timpului de funcționare de 5 ore, indiferent dacă temperatura apei a atins sau nu 40°C/104°F.
40/104	012H	000H	Porniți încălzitorul la o anumită temperatură (în ore) în viitor. Sistemul de încălzire va porni după 12 ore și va încălzi continuu până când apa atinge 40°C/104°F și apoi se va menține la această temperatură. Când temperatura apei din spa scade cu 1-2°C (1,8-3,6°F) sub temperatura setată, sistemul de încălzire va reporni. Atunci când pictograma flăcării de pe afișaj este roșie, sistemul de încălzire este activat. Când pictograma cu flacără devine verde, apa este la temperatura setată. Sistemul de încălzire este în repaus, iar sistemul de filtrare va continua să funcționeze non-stop.

Protecție împotriva înghețului: Încălzitorul spa-ului este programat să încălzească automat apa dacă temperatura apei scade sub 4°C (39°F). Deși spa-ul trebuie depozitat în timpul lunilor de iarnă, sistemul va proteja componentele interne în cazul unor temperaturi ocazionale de îngheț. Spa-ul trebuie să fie conectat la priză și GFCI resetat. Sistemul va activa pompa de filtrare împreună cu încălzitorul și va funcționa ambele până când apa ajunge la 10°C (50°F).

Dacă se așteaptă temperaturi scăzute prelungite, vă rugăm să dezasamblați centrul spa și să îl depozitați în timpul iernii în conformitate cu instrucțiunile de depozitare.

Odată declanșat programul de autoîncălzire, acesta nu poate fi oprit de pe panoul de control până când temperatura apei nu a ajuns la cel puțin 5°C (41°F), cu excepția cazului în care este scos din priză.

FUNCȚIONARE (continuare)

Funcția	ON	OFF	Informațiile afișate pe afișajul cu LED alternează între
	✓		Durata rămasă a pompei de filtrare și temperatura apei
		✓	
		✓	
	✓	✓	Timpul HST rămas și temperatura apei
	✓		
		✓	
	✓	✓	Mai întâi timpul HST rămas și temperatura apei. Apoi timpul HDT rămas și temperatura apei.
	✓		
	✓		
	✓	✓	Durata HDT rămasă și temperatura apei
		✓	
	✓		

NOTĂ: Păstrați panoul de control al spa-ului la o distanță de 5 m (16 ft) de baza de control pentru a asigura un semnal de transmisie wireless bun.

Panoul de control al spa-ului este rezistent la apă, dar nu este proiectat pentru a fi scufundat complet. Nu introduceți panoul de control în apă. Scufundarea ar putea cauza pătrunderea apei în panou, provocând deteriorarea componentelor electronice.

REDUCEREA LA MINIMUM A PIERDERILOR DE CĂLDURĂ ȘI A RECOMANDĂRILOR PRIVIND CONSUMUL DE ENERGIE

- 1) Păstrați întotdeauna capacul spa-ului pentru a minimiza pierderea de căldură în timpul încălzirii spa-ului între utilizări (dar nu în timp ce este utilizat). Asigurați-vă că capacul este bine fixat, conform instrucțiunilor producătorului, pentru a maximiza izolarea. Se recomandă ca capacul, atunci când nu este utilizat, să fie ținut la distanță de sol pentru a păstra curățenia acestuia (în special suprafața aflată în imediata apropiere a suprafeței apei din spa). Capacul trebuie depozitat într-un loc adecvat, unde nu poate fi deteriorat sau nu poate provoca daune.
- 2) Verificați temperatura setată a apei și luați în considerare reducerea acesteia pentru momentele în care spa-ul nu va fi utilizat.
- 3) În funcție de condițiile externe, luați în considerare oprirea completă a încălzitorului dacă nu utilizați spa-ul pentru o perioadă prelungită de timp (în cazul în care spa-ul oferă această opțiune, dar menține în continuare dezinfecția reziduală/valorile pH).
- 4) Luați în considerare faptul că intervalul de temperatură confortabilă în timpul utilizării poate fi mai mic decât temperatura maximă de siguranță.
- 5) Utilizați pânza izolatoare inclusă sub spa pentru a minimiza pierderea de căldură prin partea inferioară a spa-ului.
- 6) Mențineți filtrele curate pentru a păstra condițiile de lucru adecvate pentru pompă și pentru a evita înlocuirea și reîncălzirea inutilă a apei.

INSTRUCȚIUNI DE UTILIZARE A SISTEMULUI DE

1. Activați sistemul sanitar:



Apăsați butonul de dezinfectare de pe panoul de control, aceasta va activa sistemul de dezinfecție, precum și pompa de filtrare. Pictograma dezinfectant și pictograma filtru devin verzi. Cod intermitent "003H" apare pe LED-ul panoului de control, indicând faptul că unitatea este pregătită pentru a fi programată.



2. Stabilirea orelor de funcționare pentru sistemul de salubritate:

Cu orele minime presetate (codul "003H") care clipește, apăsați butonul de dezinfectare pentru a crește timpul de la 003H, 005H la 008H ore (consultați secțiunea "GRAFICUL CODURILOR LED"). Apăsarea butonului butonului după numărul maxim de ore (cod "008H") va dezactiva funcția de igienizare, iar panoul cu LED-uri va afișa temperatura apei din spa. Dacă ați selectat prea multe ore, continuați să apăsați pentru a repeta ciclul. Odată ce timpul de funcționare este setat, panoul LED de afișare nu va mai clipi după 10 secunde și sistemul de igienizare va începe să funcționeze. Pentru prima utilizare a centrului spa, setați orele de funcționare la "008H". În timpul igienizării, informațiile afișate pe panoul cu LED-uri alternează între temperatura apei din spa și orele de igienizare rămase.



După finalizarea ciclului, panoul LED afișează temperatura apei. Testați apa cu benzile de testare incluse și asigurați-vă că nivelul clorului liber este între 2-4 ppm.

Notă: NU apăsați niciun alt buton de pe panoul de control și nu fixați capacul spa-ului în timpul procesului de dezinfecție.

3. Reajustați timpul de funcționare dacă este necesar:

În timpul procesului de dezinfecție, orele de funcționare pot fi reajustate dacă este necesar. Apăsați butonul de sanitizare, codul LED "003H" va clipi. Repetați pasul 2.

4. Opriți manual sistemul de canalizare, dacă este necesar:

În timpul procesului de igienizare, puteți opri manual sistemul de igienizare. Pur și simplu apăsați butonul ON/OFF de pe panoul de control. Sistemul de igienizare se va opri și lumina pictogramei de igienizare va dispărea.

5. Reporniți sistemul sanitar:

Când ciclul programat se termină, panoul cu LED-uri afișează temperatura apei, unitatea va opri dezinfectarea și lumina pictogramei dezinfectant dispare. Pentru a reporni sistemul de igienizare, urmați pașii de mai sus.

6. Testați periodic apa din SPA:

Nivelul de clor liber din apa SPA poate varia în funcție de numărul de ocupanți, starea locală a apei și expunerea la intensitatea luminii solare (utilizare în exterior). În timpul utilizării inițiale a SPA, testați apa SPA de cel puțin 2 ori pe zi cu benzile de testare incluse pentru a menține nivelul clorului liber între 2-4 ppm. După ce nivelul de clor liber pare să fie stabilizat, testați apa SPA în fiecare săptămână pentru a menține nivelul optim de dezinfecție.

Notă: Spălați toate conductele cu apă tratată prin activarea funcției cu bule timp de o oră pe zi.

DIAGRAMĂ CU

LED de citire	Definiții
001H-008H	Ore de funcționare (1-8 ore rămase)
E81	Eșecul semnalului de transmisie
E90	Nu curge apă
E91	Cod de alarmă (nivel scăzut de sare)
E92	Cod de alarmă (nivel ridicat de sare)
E94	Temperatura apei este prea scăzută
E95	Temperatura apei este prea ridicată
E96	Eroare de sistem
E97	Protecție la tragere uscată
E99	Senzorul temperaturii apei defect
FINAL	După 72 de ore de funcționare continuă a încălzirii, pompa va hiberna automat. Funcția de încălzire rapidă este dezactivată.
BLANK	Bateria panoului de control nu are energie, așezați panoul de control înapoi pe suportul de încărcare a bazei de control pentru a încărca bateria și a reactiva.

ÎNTREȚINERE ȘI PRODUSE CHIMICE**AVERTISMENT**

Deconectați întotdeauna acest produs de la priza electrică înainte de demontarea, curățarea, întreținerea sau efectuarea oricărei ajustări la produs.

Apă și salubritate

Proprietarul spa-ului trebuie să verifice în mod regulat și să mențină apa spa-ului sanitizată prin întreținerea programată (zilnic, dacă este necesar). Adăugarea dezinfectantului și a altor substanțe chimice va controla bacteriile și virusii prezenți în apa din spa. Menținerea unui echilibru adecvat al apei prin utilizarea corespunzătoare a dezinfectanților este cel mai important factor în maximizarea duratei de viață și a aspectului căzii spa, precum și în asigurarea unei ape curate, sănătoase și sigure. Tehnica adecvată este importantă pentru testarea apei și tratarea apei din spa. Consultați specialistul în piscine/spa pentru întrebări privind substanțele chimice, dezinfectanții, trusele de testare și procedurile de testare.

ATENȚIE: RESPECTAȚI ÎNTOTDEAUNA INSTRUCȚIUNILE PRODUCĂTORULUI PRODUSULUI CHIMIC ȘI AVERTISMENTELE PRIVIND SĂNĂTATEA ȘI PERICOLELE.

Nu adăugați substanțe chimice dacă spa-ul este ocupat. Acest lucru poate provoca iritații ale pielii sau ochilor.

Soluțiile concentrate de clor pot deteriora cada spa. În niciun caz Intex Recreation Corp., Intex Development Co. Ltd., companiile afiliate acestora, agenții și centrele de service autorizate, comercianții cu amănuntul sau angajații acestora sunt răspunzători în fața cumpărătorului sau a oricărei alte părți pentru costurile asociate cu pierderea apei din spa, a substanțelor chimice sau cu deteriorarea apei.

CHIMIA ȘI ECHILIBRUL APEI DIN SPA

Parametru	Valoarea
Claritatea apei	vedere clară a fundului
Alcalinitate totală (TA) în mg/l	60 până la 120
Duritatea calciului (CaCO ₃) în mg/l	150 până la 250
Culoarea apei	nu trebuie observată nicio culoare ^c
Turbiditate în FNU/NTU	max. 1.5 (de preferință mai mică de 0,5)
Concentrație de nitrați peste cea a apei de umplere în mg/l	diferență maximă de 20 față de concentrația apei de umplere
Carbon organic total (TOC) în mg/d	max. 4.0
Potențial Redox față de Ag/AgCl 3,5 M KCl în mV	min. 650
pH valuee ^f	6,8 până la 7,6
Clor liber activ (fără acid cianuric) în mg/l	0,3 până la 1,5 ^g
Brom în mg/l	2.0 până la 4. ^{0h}
Atunci când se utilizează dezinfectanți alternativi/adionali, pot fi luați în considerare alți parametri corespunzători.	
<p>a Consultați reglementările și orientările naționale pentru orice abateri.</p> <p>b Sursele naturale de apă pot introduce colorația apei.</p> <p>c Colorarea intenționată cu apă este exclusă.</p> <p>d Atunci când se utilizează compuși organici, această valoare poate fi mai mare.</p> <p>e Sub rezerva floclantului (floclanților) utilizat (dacă există).</p> <p>f Când pH-ul este mai mare de 7,5, clorul activ liber este mai mic de 50 %.</p> <p>g Concentrația de clor liber recomandată în mod obișnuit în mediul acvatic este de 0,3 până la 1,5 mg/l. Cu toate acestea, pentru a asigura igiena apei în spa, unde apa este încălzită și raportul volum de apă/utilizator este scăzut, este acceptabil să se depășească temporar această concentrație prin dozare manuală, cu condiția ca sănătatea utilizatorului să nu fie compromisă. Prin urmare, un interval de 2,0 până la 4,0 mg/l este acceptabil, așa cum recomandă și Agenția pentru Protecția Mediului din SUA și Centrul pentru Controlul Bolilor. Nu utilizați acid cianuric.</p> <p>h Depășirea temporară datorată dozării manuale și raportului scăzut dintre volumul de apă și utilizator este acceptabilă, cu condiția ca sănătatea utilizatorului să nu fie compromisă.</p>	

Trebuie să se acorde o atenție deosebită tratamentului chimic al apei, acordându-se o atenție specială limitelor dezinfectanților și controlului valorilor pH-ului. Utilizarea ozonului sau a ultravioletelor, după caz, trebuie să fie întotdeauna însoțită de dezinfecția reziduală cu un biocid oxidant (de exemplu, clor sau brom sau alte produse biocide, compatibile cu recomandările producătorului).

Utilizarea necorespunzătoare a substanțelor chimice poate duce la degradarea, deteriorarea și alte imperfecțiuni ale suprafeței spa-ului și ale altor componente ale spa-ului (de obicei, decolorarea materialelor, coroziunea părților metalice).

Clor liber: este clorul rezidual prezent în apa din spa. Rezultat dacă este prea scăzut - Nivel inadecvat de dezinfecție.

Rezultat dacă este prea ridicat - provoacă probleme de miros, iritarea pielii și a ochilor, coroziunea metalelor și a altor materiale.

pH: o valoare care indică cât de acidă sau bazică este apa din spa.

Rezultat dacă este prea scăzut - Metale corodate, iritarea ochilor și a pielii și distrugerea alcalinității totale.

Rezultat dacă este prea ridicat - Formarea de calcar, apă tulbure, perioade mai scurte de funcționare a filtrului/încălzitorului, iritații ale ochilor și pielii, eficiență scăzută a clorului.

Alcalinitatea totală (TA): indică gradul de rezistență al apei la modificarea pH-ului. Aceasta determină viteza și ușurința modificării pH-ului, astfel încât reglați întotdeauna alcalinitatea totală înainte de a regla nivelul pH-ului.

Rezultat dacă este prea scăzut - Metale corodate, iritarea ochilor și a pielii. O alcalinitate scăzută va determina instabilitatea pH-ului. Rezultat dacă este prea ridicat - Formarea de calcar, apă tulbure, perioade mai scurte de funcționare a filtrului/încălzitorului, iritații ale ochilor și pielii, necesar ridicat de clor.

CHIMIA ȘI BALANȚA APEI SPA (continuare)

Duritatea calciului (C_{CaCO_3}): se referă la cantitatea de calciu și magneziu dizolvată în apă. Rezultat dacă este prea scăzută - Dificultate în echilibrarea apei, coroziunea componentelor metalice, iritarea ochilor și a pielii și spumarea apei. Rezultat dacă este prea mare - Formarea de calcar, apă turbure, iritarea ochilor și a pielii, dificultăți în echilibrarea apei și ineficiența filtrului/încălzitorului.

Indicele de saturație (SI): temperatura, concentrația de duritate de calciu, alcalinitatea totală și pH-ul reprezintă principalii factori care influențează formarea calcarului. Tendința apei de a forma calcar sau de a coroda este indicată de indicele de saturație (SI):

$$SI = pH + TF + CF + AF - 12.1$$

*Unde: TF= Factor de temperatură; CF= Factor de duritate calcaroasă; AF= Factor de alcalinitate totală

Temperatura apei		TF	Duritatea calciului (ppm)	CF	Alcalinitate totală (ppm)	AF
(°C)	(°F)					
8	46	0.2	75	1.5	50	1.7
12	54	0.3	100	1.6	75	1.9
16	61	0.4	150	1.8	100	2.0
19	66	0.5	200	1.9	150	2.2
24	75	0.6	250	2.0	200	2.3
29	84	0.7	300	2.1	300	2.5
34	93	0.8	400	2.2	400	2.6
40	104	0.9	500	2.3	-	-

Testați pH-ul apei, temperatura, duritatea calciului și nivelurile de alcalinitate totală. Utilizați factorii echivalenți în ecuația SI.

SI= 0, Echilibru

În cazul în care SI > 0, este vorba de calcar sau apă turbure.

Dacă SI < 0, coroziv pentru metale sau stare iritantă pentru ochi și piele.

SI este considerat satisfăcător dacă valoarea este cuprinsă -0,3 și +0,3. Zero fiind perfect.

Ajustarea apei SPA

Cum să reglați chimia apei din spa atunci când nivelurile sunt în afara intervalului.

ATENȚIE: Respectați întotdeauna instrucțiunile producătorului produsului chimic și avertismentele privind sănătatea și pericolele.

Ajustarea alcalinității totale (TA)

Scoateți capacul spa-ului pentru a aerisi apa și utilizați benzile de testare incluse pentru a verifica nivelul chimic.

Asigurați-vă mai întâi că nivelul clorului din apă este între 2-4 ppm, deoarece clorul va afecta rezultatul testului TA.

Dacă nivelul TA (și nu pH-ul) este mai mare de 120 ppm, adăugați produsul chimic adecvat pentru a reduce nivelul TA.

Dacă nivelul TA este mai mic de 60 ppm, adăugați produsul chimic adecvat pentru a crește nivelul TA.

NOTĂ: După reglare, testați din nou apa după 24 de ore și reglați din nou dacă este necesar.

Ajustarea pH-ului

După ce alcalinitatea totală a fost redusă la 120 ppm sau ridicată la 80 ppm și pH-ul este încă ridicat sau scăzut, adăugați produsul chimic adecvat pentru a regla nivelul pH-ului între 6,8 și 7,6.

Reglarea durității calciului

Utilizați benzile de testare incluse pentru a verifica nivelul de duritate a apei și pentru a-l regla cu produsul chimic adecvat.

AVERTISMENT

Manipulați toate substanțele chimice cu grijă și purtați echipament suplimentar de protecție a personalului, inclusiv ochelari și mănuși. Este foarte important să nu vă stropiți cu acid pe piele, hainele sau ochii.

ÎNTREȚINERE

Întreținerea apei din spa și a cartușului

Protejați toți ocupanții spa-ului de posibile boli legate de apă menținând apa spa-ului curată și dezinfectată. Practicați întotdeauna o bună igienă. Pentru a asigura o calitate corespunzătoare a apei din spa, urmați aceste proceduri:

1. Inspectați și curățați cartușul filtrant în fiecare zi și schimbați cartușul filtrant la fiecare 3 zile.
 - a. Deșurubați ansamblul carcasei cartușului de peretele căzii spa și scoateți cartușul (**a se vedea desenele 12 și 13**).
 - b. Utilizați un furtun de grădină pentru a clăti cartușul. Dacă cartușul rămâne murdară și decolorată, aceasta trebuie înlocuită. Păstrați rezerva cartușe disponibile.
 - c. Reinstalați cartușul curat înapoi în carcasa cartușului și înlocuiți ansamblul carcasei cartușului înapoi pe peretele căzii spa.
2. Schimbați apa din spa la fiecare 2 săptămâni. Pentru detalii, consultați secțiunile "Drenarea căzii spa" și "Curățarea căzii spa".
3. Utilizați substanțele chimice pentru spa pentru a menține o chimie adecvată a apei. Deteriorările spa-ului rezultate din utilizarea necorespunzătoare a substanțelor chimice și din gestionarea necorespunzătoare a apei din spa nu sunt acoperite de garanție.
4. Toți ocupanții trebuie să facă duș înainte de a intra în spa.

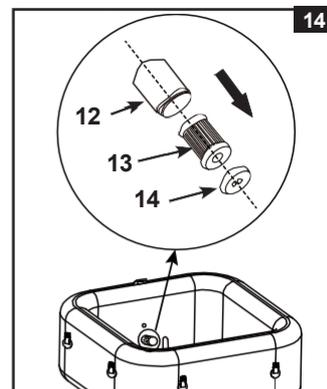

IMPORTANT

Deconectați cablul de alimentare înainte de a curăța sistemul. Acoperiți intrarea și ieșirea apei cu dopurile pentru a preveni scurgerea apei. După finalizarea tuturor sarcinilor de întreținere, trebuie să conectați la loc cablul de alimentare și să scoateți dopurile.

Curățarea celulelor electrolitice

Celula electrolitică are o funcție de autocurățare încorporată în programarea controlului electronic. În majoritatea cazurilor, această acțiune de autocurățare va menține celula funcționând la o eficiență optimă. În unele regiuni, apa SPA este dură (conținut ridicat de minerale), care variază în funcție de starea locală a apei, acest lucru ar provoca depuneri pe placa de titan și ar afecta eficiența dezinfecției, astfel încât celula poate necesita curățare manuală periodică. Pentru a menține performanța maximă, vă recomandăm să deschideți și să inspectați vizual celula electrolitică la fiecare două săptămâni pentru apa SPA (durețea calciului < 100 ppm) sau săptămânal pentru apa SPA (durețea calciului > 350 ppm).

Următorii pași oferă instrucțiuni privind modul de curățare a celulei.

Inspecție și curățare:

1. Opriti centrul spa și deconectați cablul de alimentare de la priza electrică.
2. Deșurubați ansamblul cartușului filtrant de pe peretele căzii spa și utilizați dopurile incluse (**15**) pentru a acoperi fittingurile de intrare și ieșire a apei din interiorul căzii spa pentru a preveni scurgerea apei.
3. Scoateți șuruburile de pe capacul celei electrolitice folosind o șurubelniță Phillips (neinclusă) și scoateți capacul din unitatea de control a spa-ului.

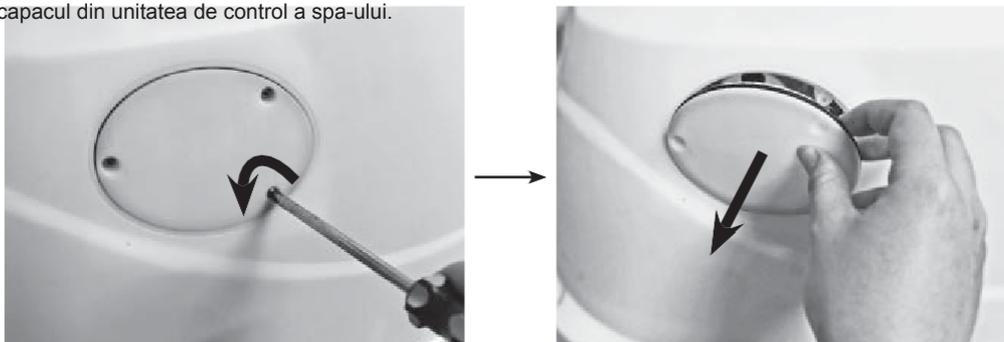

ÎNTREȚINERE (continuare)

4. Deconectați cablul celulei electrolitice. Deșurubați piulița celulei electrolitice cu o mișcare în sens invers acelor de ceasornic.

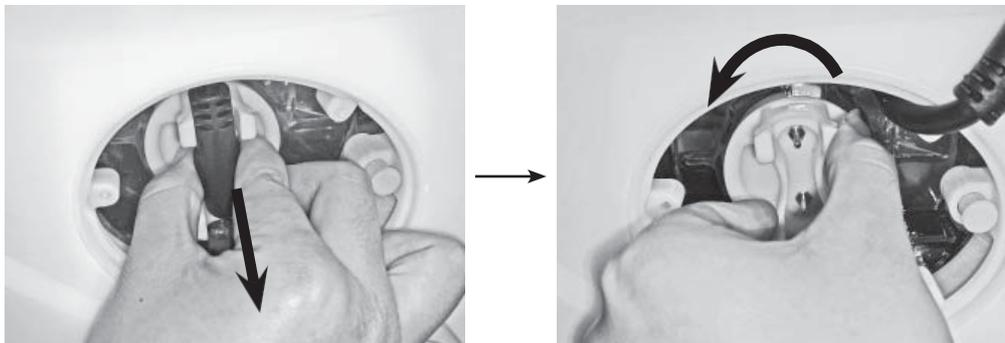

5. Scoateți celula electrolitică și puneți-o într-un recipient, turnați oțet de bucătărie în recipient pentru a înmuia placa de titan timp de aproximativ o oră până când nu rămân depuneri.

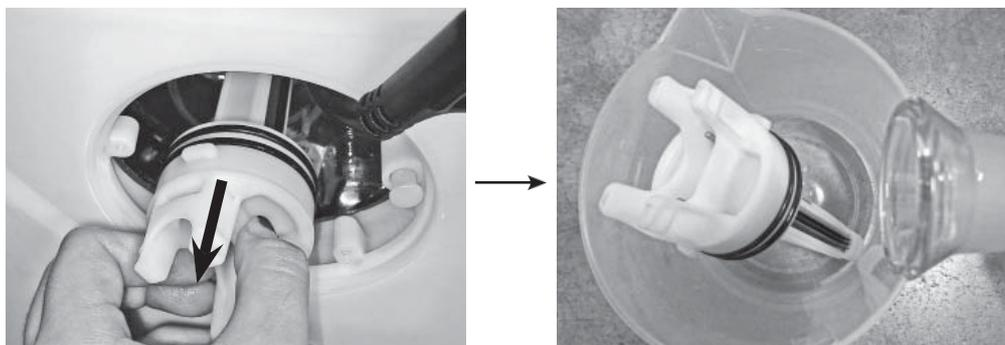

6. Scoateți celula electrolitică și spălați placa de titan cu apă proaspătă. Fiți atenți: Păstrați receptacul celulei electrolitice complet uscat, nu îl lăsați să intre în contact cu oțetul și apa.
7. Refaceți pașii de mai sus pentru a reinstala celula electrolitică.
- NOTĂ:** Asigurați-vă că creștătura de pe celula electrolitică este aliniată cu creasta de pe carcasa celulei electrolitice.

INTEX® BENZI DE TESTARE (AMBALATE ÎMPREUNĂ CU PRODUSUL

Benzile de testare pot testa în același timp nivelurile de "clor liber", "pH", "alcalinitate totală" și "duritate de calciu". Vă recomandăm să testați chimia apei săptămânal și să mențineți concentrația de clor la 2-4 ppm.

Instrucțiuni și utilizare

1. Scufundați întreaga bandă în apă și scoateți-o imediat.
2. Țineți banda la același nivel timp de 15 secunde. Nu scuturați excesul de apă de pe bandă.
3. Acum comparați tamponul cu banda cu diagrama de culori de pe eticheta ambalajului. Dacă este necesar, reglați nivelul de substanțe chimice din apa din spa. Este foarte important să folosiți tehnica adecvată atunci când testați nivelul chimic al apei. Citiți și urmați cu atenție instrucțiunile scrise ale benzii.

ÎNTREȚINERE (continuare)

Drenaj cadă spa

- Opriti unitatea de control a centrului spa.
- Conectați adaptorul supapei de scurgere la un furtun de grădină și îndreptați celălalt capăt al furtunului de grădină către o zonă de scurgere adecvată.
- Îndepărtați capacul supapei de scurgere din exteriorul căzii spa și atașați adaptorul supapei de scurgere la supapa de scurgere (**a se vedea desenul 15**).
- Din interiorul căzii spa, deschideți capacul supapei de scurgere, apa va începe să curgă din furtunul de grădină.
- Atunci când apa nu se mai scurge, deconectați unitatea de control de la peretele căzii spa. Ridicați peretele căzii spa din partea opusă scurgerii, duceți apa rămasă la scurgere și goliți complet spa-ul (**a se vedea desenul 16**).
- Atașați furtunul de umflare (7) la ieșirea suflantei de aer a bazei de control a spa-ului (**a se vedea desenul 3**). Rotiți cadranul de selectare a poziției de aer la poziția " " poziția de umflare (**a se vedea desenul 5**).
- Porniți centrul spa și apăsați butonul  îndreptați furtunul de umflare către intrările/ieșirile de pe cada spa și unitatea de control spa pentru a usca apa din sistemul de conducte (**a se vedea desenele 17 și 18**).
- Utilizați un prosop curat pentru a șterge apa și umezeala rămase pe cada spa și pe unitatea de comandă a spa-ului.
- Asigurați-vă că cada spa și unitatea de control spa sunt bine uscate.
NOTĂ: Dopurile incluse (15) pot fi utilizate pentru a acoperi conectorii de intrare și ieșire a apei din interiorul căzii spa pentru a preveni scurgerea apei.

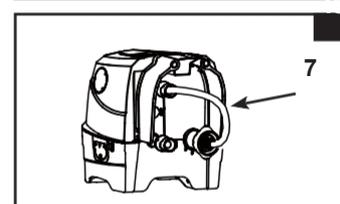
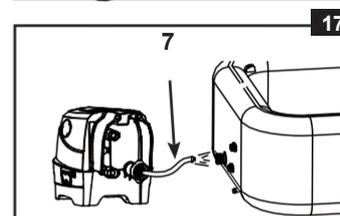
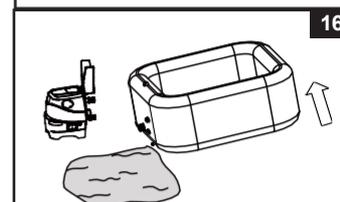
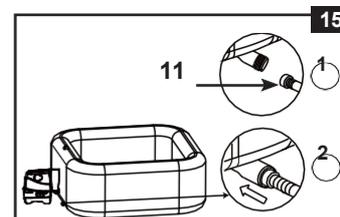

Curățarea tuburilor spa

Dacă murdăria este vizibilă în apă sau apa devine tulbure și chimia adecvată a apei nu o limpezește, schimbați apa și curățați cada spa. Consultați secțiunea "Golirea cuvei spa" pentru a afla cum să goliți cuva spa.

În timp ce este gol, scoateți carcasa cartușului din interiorul peretelui căzii spa, curățați și/sau înlocuiți cartușul filtrului. Utilizați un burete și o soluție ușoară de săpun pentru a șterge orice murdărie sau pată de pe interiorul peretelui spa-ului. Clătiți bine înainte de a reumple cu apă curată.

IMPORTANT: Nu utilizați vată de oțel, perii dure sau detergenți abrazivi.

Eliminarea biofilmului

Consultați specialistul spa local pentru produse și sfaturi privind îndepărtarea biofilmului.

Spa Tub de aer Valve de fixare

Înainte de utilizare, verificați dacă supapa de aer a căzii spa prezintă scurgeri și dacă este etanșă. Dacă se scurge aer din supapa de aer, utilizați cheia furnizată (22) pentru a strânge supapa de aer după cum urmează:

- Asigurați-vă că cada spa este dezumflată, deschideți capacul supapei de aer și introduceți cheia (22) în corpul supapei de aer (**a se vedea desenul 19**).
- Cu o mână, țineți partea din spate a bazei supapei de aer din interiorul peretele căzii spa și rotiți cheia (22) în sensul acelor de ceasornic.
IMPORTANT: Nu reglați niciodată baza supapei de aer atunci când centrul spa este utilizat sau umplut cu apă. Utilizați cheia supapei de aer numai dacă supapa de aer este slăbită sau există scurgeri în jurul bazei supapei de aer. Nu strângeți excesiv supapa de aer: strângerea excesivă poate deteriora supapa. Asigurați-vă doar că supapa de aer este bine fixată și nu prezintă scurgeri.
NOTĂ: În cazul în care este necesar să înlocuiți supapa de eliberare a presiunii aerului din cada spa miezul (23) din cauza uzurii, utilizați cheia inclusă (22) pentru a deșuruba miezul de pe baza supapei. Introduceți miezul de înlocuire și strângeți cu cheia. Asigurați-vă că miezul este bine strâns (**a se vedea desenul 20**).

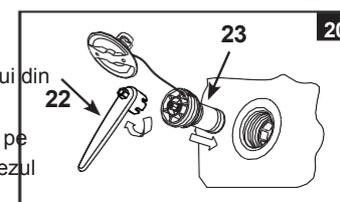
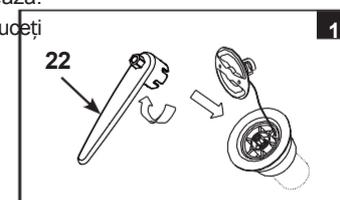

ÎNTREȚINERE (continuare)

Capac spa

Inspectați periodic capacul spa-ului pentru a depista scurgeri, prematură, deteriorări sau semne de deteriorare. Nu utilizați niciodată un capac uzat sau deteriorat: acesta nu va oferi nivelul de protecție necesar pentru a preveni accesul nesupravegheat al unui copil la spa.

Curățați periodic capacul în interior și în exterior folosind un burete și o soluție adecvată care include o dezinfecție adecvată (10 mg pe litru de clor liber). Nu utilizați vată de oțel, perii dure sau detergenți abrazivi.

Spa Surround

Zonele pentru picioare goale și zonele de relaxare din jurul spa-ului trebuie curățate în mod regulat. Apa de curățare nu trebuie să curgă în spa sau în ciclul de apă al spa-ului. Murdăria și agenții de curățare trebuie clătite cu grijă pentru a se scurge în incinta spa-ului.

Repararea vezicii de aer a căzii și a capacului spa

Utilizați plasturele de reparație inclus pentru a repara orice perforare:

- Curățați și uscați bine zona care urmează să fie reparată.
- Îndepărtați hârtia de suport a plasturei și apăsați ferm plasturele peste perforație. Netezește suprafața pentru a elimina orice bule de aer de sub plasture.

DEPOZITARE

În regiunile supuse temperaturilor de îngheț, goliți, curățați, demontați și depozitați corespunzător setul spa și componentele aferente în interior atunci când temperatura scade sub 4°C (39°F).

1. Goliți și curățați cada spa urmând secțiunile "Golirea căzii spa" și "Curățarea căzii spa".
 2. Întoarceți instrucțiunile de instalare pentru a dezumfla și dezasambla cada spa, unitatea de control spa și vezica de aer a capacului spa.
 3. **Pentru a dezumfla cada:**
 - a) Cu unitatea de control atașată la cada spa, rotiți cadranul de selectare a pasajului de aer de pe partea laterală a bazei de control la " " poziție de dezumflare (**a se vedea desenul 11**).
 - b) Apăsați butonul  cu bule de aer pentru a dezumfla cada (**a se vedea desenul 12**).
 - c) Când dezumflarea este finalizată, rotiți cadranul de selecție a pasajului de aer înapoi la poziția " " și apăsați butonul  din nou pentru a o opri.
 - Pentru a dezumfla vezica de aer a capacului:**
 - a) Deconectați unitatea de control a căzii spa de la peretele căzii spa.
 - b) Atașați furtunul de umflare (7) la ieșirea suflantei de aer a bazei de control a spa-ului (**a se vedea desenul 3**).
 - c) Deschideți supapa vezicii de aer a capacului și introduceți celălalt capăt al furtunului de umflare (7) în supapă (**a se vedea desenul 4**).
 - d) Rotiți cadranul de selectare a pasajului de aer la poziția " " poziție de dezumflare (**a se vedea desenul 11**).
 - e) Apăsați butonul  pentru bule de aer pentru a dezumfla balonul de aer al capacului.
 - f) Când dezumflarea este finalizată, rotiți cadranul de selectare a pasajului de aer înapoi la " " și apăsați butonul  din nou pentru a o opri.
- Atenție:** Utilizați  numai în scopul descris în acest manual. Țineți furtunul de umflare departe de apă sau de obiecte mici atunci când funcția de dezumflare este activată pentru a evita deteriorarea motorului suflantei.
4. Asigurați-vă că toate componentele și accesoriile spa-ului sunt bine curățate și uscate înainte de depozitare. Uscați la aer cada spa la soare timp de o oră înainte de pliere.
 5. Pliati ușor cada spa și evitați colțurile ascuțite pentru a preveni deteriorarea sau scurgerea căptușelii căzii spa.
 6. Pregătiți cartușe noi suplimentare pentru următoarea utilizare.
 7. Depozitați cada spa și accesoriile în interior, într-un loc uscat, cu temperatură controlată, între 0° - 40°C (32° - 104°F).
 8. Ambalajul original poate fi utilizat pentru depozitare.

DEPANARE

PROBLEMĂ	CAUZA	SOLUȚIE
NICIUN AFIȘAJ / UNITATEA DE CONTROL SPA NU FUNCȚIONEAZĂ	<ul style="list-style-type: none"> Spa-ul este scos din priză sau oprit. Mufa cablului panoului de comandă slăbită. Pană de curent. RCD declanșat. RCD rupt. 	<ul style="list-style-type: none"> Asigurați-vă că centrul spa este conectat și pornit. Asigurați-vă că ștecherul cablului panoului de comandă este bine fixat pe receptorul bazei de comandă. Verificați sursa de alimentare. Resetați RCD-ul. Contactați centrul de service Intex.
ÎNTRERUPĂTOR DE CIRCUIT CASNIC DECLANȘAT	<ul style="list-style-type: none"> Înterupător sub valoarea nominală. supraîncărcat. O defecțiune electrică în linie. 	<ul style="list-style-type: none"> Asigurați-vă că disjunctorul are puterea corectă. Asigurați un întrerupător de circuit dedicat care să numai priza electrică pentru spa. Contactați un electrician calificat pentru a corecta defecțiune electrică.
NU SE ÎNCĂLZEȘTE CORESPUNZĂTOR	<ul style="list-style-type: none"> Temperatura setată prea scăzută. Cartuș filtrant murdar. Temperatura apei scade în timpul modului STANDBY al încălzitorului. Elementul de încălzire a cedat. 	<ul style="list-style-type: none"> Creșteți temperatura și atașați capacul spa-ului. Curățați sau înlocuiți cartușul filtrant în timp util. Dacă încălzitorul este în modul STANDBY, apăsați butonul de flacără de două ori pentru a încălzi apa până la temperatura setată. Contactați Centrul de service Intex.
SUFLANTĂ DE AER CU BULE NU FUNCȚIONEAZĂ	<ul style="list-style-type: none"> Pompa de suflare a aerului este prea fierbinte. 	<ul style="list-style-type: none"> Opriti și scoateți spa-ul din priză. Lăsați-l să se răcească și reporniți totul din nou. Dacă problema persistă, contactați Centrul de service Intex.
POMPA DE FILTRARE NU FUNCȚIONEAZĂ	<ul style="list-style-type: none"> Cartuș filtrant murdar. Intrarea și/sau ieșirea filtrului sunt înfundate. Motorul pompei de filtrare a cedat. 	<ul style="list-style-type: none"> Curățați sau înlocuiți cartușul filtrant în timp util. Verificați și curățați în mod regulat intrarea și ieșirea filtrului. Contactați centrul de service Intex.
APA NU ESTE CURATĂ	<ul style="list-style-type: none"> Cartușul nu este atașat corect. Timp de filtrare insuficient. Cartuș filtrant murdar. Întreținerea necorespunzătoare a apei. Intrarea și ieșirea filtrului sunt înfundate. 	<ul style="list-style-type: none"> Asigurați-vă că ansamblul cartușului este atașat corect. Creșterea timpului de filtrare. Curățați sau înlocuiți cartușul filtrant în timp util. Igienizați corespunzător apa din spa. instrucțiunile producătorului produsului chimic. Verificați și curățați intrarea și ieșirea filtrului în mod regulat.
CONECTORII POMPEI NU SUNT LA ACELAȘI NIVEL CU CONECTORII SPA-ULUI	<ul style="list-style-type: none"> O caracteristică a PVC-ului este că își schimbă forma, ceea ce este normal. 	<ul style="list-style-type: none"> Ridicați pompa cu lemn sau cu un alt tip de material izolat pentru a aduce conectorii pompei la același nivel cu conectorii centrului spa.
CADA ARE O FORMĂ CIUDATĂ	<ul style="list-style-type: none"> Presiune internă a aerului extinsă de razele puternice ale soarelui. 	<ul style="list-style-type: none"> Nu expuneți aparatul spa la lumina directă a soarelui pentru o perioadă prelungită de timp. Verificați presiunea aerului și eliberați aer dacă este necesar. Pe vreme foarte caldă, trebuie să verificați dacă este necesar să eliberați puțin aer. Acest lucru este pentru a evita orice posibilă deteriorare la cadă.

DEZASTRALIZAREA (continuare)

PROBLEMĂ	CAUZA	SOLUȚIE
CADA PIERDE PRESIUNEA AERULUI	<ul style="list-style-type: none"> • Capacul supapei de aer este slăbit. • Baza supapei de aer slăbită. • Gaură, tăietură sau crăpătură pe spa. • Cadranul de selectare a trecerii aerului nu este în poziția . 	<ul style="list-style-type: none"> • Asigurați-vă că capacul supapei de aer este bine închis. • Umpleți cada spa cu aer, apoi asigurați-vă că baza supapei de aer este strânsă, consultați secțiunea "Fixarea supapei de aer pentru cada spa". • Puneți săpun lichid și apă într-o sticlă cu pulverizator și pulverizați pe cusături. Dacă există o scurgere, aceasta va face bule. După ce găsiți scurgerea, curățați și uscați zona cu scurgeri, apoi aplicați plasturele de reparație livrat cu centrul spa. • Întotdeauna rotiți cadranul de selectare a pasajului de aer la  poziție după terminarea inflației în primul rând, înainte de opriți de baloane de aer, astfel încât să nu iasă aer.
SCURGERI ÎNTRE CONECTORII CĂZII SPA ȘI CONECTORII UNITĂȚII DE CONTROL	<ul style="list-style-type: none"> • Conexiunile de intrare/ieșire ale bazei de control a spa-ului nu sunt bine strânse. • Lipsește/se murdărește o-ringul de intrare/ieșire al bazei de control a spa-ului. 	<ul style="list-style-type: none"> • Strângeți racordurile de intrare și ieșire. • Acoperiți o-ring-ul cu vaselină pentru a rezista la apă. • Scoateți grila din interiorul spa-ului cu o șurubelniță, asigurați-vă că O-ring-ul de intrare/ieșire este la locul său, este curat și nu este deteriorat.
SPA-UL ESTE PREA ZGOMOTOS NUMAI ÎN MODUL DE FILTRARE	<ul style="list-style-type: none"> • Componentele bazei de control nu sunt bine fixate. • Solul bazei de control nu este nivelat și ferm. • Motorul filtrului spa nu a funcționat. 	<ul style="list-style-type: none"> • Asigurați-vă că panoul de comandă, capacul din spate și toate intrările/ieșirile sunt bine conectate. • Asigurați-vă că solul este plat, ferm și neted. • Înlocuiți motorul filtrului defect cu nou.
CLOR INSUFICIENT	<ul style="list-style-type: none"> • Durata insuficientă de funcționare a sistemului sanitar și/sau încălzitorul funcționează în același timp. • Pierderea clorului din cauza expunerii intense la lumina soarelui. • Încărcătura de băieți a crescut. • Celulă electrolică înfundată sau murdară. 	<ul style="list-style-type: none"> • Creșteți durata de funcționare a sistemului de igienizare și asigurați-vă că încălzitorul este oprit în timpul procesului de igienizare. Consultați "Instrucțiuni de funcționare a sistemului de igienizare". • Folosiți un capac pentru SPA atunci când SPA nu este utilizat și/sau când sistemul sanitar este în funcțiune. • Creșteți durata de funcționare a sistemului de salubritate și testați apa folosind benzile de testare. Consultați "Instrucțiuni de funcționare a sistemului de salubritate". • Verificați și curățați celula dacă este necesar. A se vedea "Întreținere".
PRESIUNEA AERULUI ESTE SLABĂ ÎN TIMPUL UMFLĂRII	<ul style="list-style-type: none"> • Lipsește o-ringul adaptorului furtunului. • Adaptorul furtunului de umflare nu este bine fixat. • Conexiunea dintre adaptorul furtunului și ieșirea de umflare a suflantei, precum și dintre furtunul de umflare și supapa de umflare este slăbită. • Defecțiune a suflantei de aer. 	<ul style="list-style-type: none"> • Asigurați-vă că o-ring-ul este în poziție. • Strângeți/reinstalați adaptorul pentru furtun. • Degetul se strânge în timpul umflării. • Dacă problema persistă, contactați Centrul de service Intex.
BULELE DE AER NU SUNT LA FEL DE PUTERNICE CA ÎNAINTE	<ul style="list-style-type: none"> • Lipsește un O-ring între ieșirea de aer a bazei de control și conexiunile de admisie a aerului din cada cu hidromasaj. • Piulița de conectare a aerului nu este bine strânsă. • Pasajul canalului pentru bule de aer din interiorul căzii este spart sau 	<ul style="list-style-type: none"> • Asigurați-vă că o-ring-ul este în poziție. • Strângeți cu degetul toate piulițele. • Utilizați un plasture de reparație pentru a repara orice perforare. • Dacă problema persistă, contactați Centrul de service Intex.

DEZASTRUALIZAREA (continuare)

COD PANEL LED	PROBLEMĂ	SOLUȚIE
Codul panoului cu LED-uri clipește și alarma este activată (NOTĂ: opriți întotdeauna alimentarea înainte de curățare și întreținere).		
E81	<ul style="list-style-type: none"> Eșecul semnalului de transmisie. 	<ul style="list-style-type: none"> Resetați RCD-ul, reporniți totul din nou. Plasați panoul de control la mai puțin de 5 m (16 ft) de unitatea de bază de control. Apăsați și mențineți apăsat butonul POWER timp de 5 secunde pentru a opri și încărca din nou panoul. Dacă problema persistă, contactați Centrul de service Intex.
E90	<ul style="list-style-type: none"> Nu curge apă. 	<ul style="list-style-type: none"> Opriti și scoateți din priză unitatea de control. Asigurați-vă că grila capacului de evacuare este curată și lipsită de obstrucții. Curățați sau înlocuiți cartușul, consultați secțiunea Întreținere și depozitare. Asigurați-vă că racordurile de intrare/ieșire de pe cada spa și pompa de filtrare nu sunt blocate. Mențineți apa din spa igienizată corespunzător pentru a asigura un cartuș filtrant curat și neobturat. Dacă problema persistă, contactați Centrul de service Intex.
E91	<ul style="list-style-type: none"> Murdărie sau calcar pe plăcile de titan. Nivel scăzut de sare / Fără sare. Cablul celulei electrolitice este slăbit. Posibilă defecțiune a celulei electrolitice. 	<ul style="list-style-type: none"> Scoateți celula electrolitică pentru inspecție. Curățați-o dacă este necesar. Consultați "Întreținere". Adăugați sare. Consultați "Informații privind nivelul de sare". Asigurați-vă că cablul celulei este conectat ferm în receptorul celulei. Contactați centrul de service Intex. Înlocuiți celula dacă este necesar.
E92	<ul style="list-style-type: none"> Nivel ridicat de sare. 	<ul style="list-style-type: none"> Goliți parțial piscina și umpleți-o din nou cu apă proaspătă. Consultați "Informații privind nivelul de sare". Dacă problema persistă, contactați Centrul de service Intex.
E94	<ul style="list-style-type: none"> Temperatura apei este prea scăzută. 	<ul style="list-style-type: none"> Dacă temperatura ambientală este sub 0°C (32°F), vă recomandăm să nu utilizați centrul spa. Opriti și scoateți din priză unitatea de control, adăugați apă caldă pentru a crește temperatura apei din spa peste 1°C (34°F), apoi apăsați butonul  pentru a încălzi apa la temperatura dorită. Dacă problema persistă, contactați Centrul de service Intex.
E95	<ul style="list-style-type: none"> Temperatura apei este prea ridicată. 	<ul style="list-style-type: none"> Opriti și scoateți din priză unitatea de control. Când apa s-a răcit, conectați RCD-ul și reporniți totul din nou. Opriti încălzitorul, apoi apăsați butoanele filtru și bule pentru a reduce temperatura apei. Dacă problema persistă, contactați Centrul de service Intex.
E96	<ul style="list-style-type: none"> Eroare de sistem. 	<ul style="list-style-type: none"> Opriti și scoateți din priză unitatea de control. Conectați RCD-ul și reporniți totul din nou. Dacă problema persistă, contactați Centrul de service Intex.
E97	<ul style="list-style-type: none"> Protecție la foc uscat. 	<ul style="list-style-type: none"> Contactați centrul de service Intex.
E99	<ul style="list-style-type: none"> Senzorul temperaturii apei defect. 	<ul style="list-style-type: none"> Contactați centrul de service Intex.
FINAL	<ul style="list-style-type: none"> După 72 de ore de funcționare continuă a încălzirii, pompa va hiberna automat. Funcția de încălzire rapidă este dezactivată. 	<ul style="list-style-type: none"> Apăsați butonul  pentru a reactiva pompa de filtrare.
NICIUN AFIȘAJ LED	<ul style="list-style-type: none"> Afișajul LED este oprit Încărcare eșuată Eșecul panoului de control. 	<ul style="list-style-type: none"> Apăsați orice buton pentru a reactiva panoul de control. Resetați RCD-ul, reporniți totul din nou și încărcați din nou panoul de control. Asigurați-vă că suprafața dintre partea din spate a panoului de control și suportul de încărcare al bazei de control este curată, uscată și lipsită de obstacole.

DEPANAREA APLICAȚIEI WIFI

PROBLEMĂ	CAUZA	SOLUȚIE
EȘECUL ÎMPERECHERII WIFI ÎN TIMPUL PRIMEI CONFIGURĂRI	<ul style="list-style-type: none"> Baza de control Spa nu acceptă funcția WiFi App, model greșit. Panoul de control fără fir Spa nu acceptă funcția WiFi App. 	<ul style="list-style-type: none"> Compatibil numai cu modelele de spa Intex care prezintă caractere "...WF..." în numărul modelului, așa cum este imprimat pe eticheta de clasificare electrică a bazei de control a spa-ului. Asigurați-vă că panoul de control wireless al spa-ului are pictograma semnal WiFi . Asigurați-vă că baza de control a spa-ului și panoul de control fără fir sunt ambele compatibile și suportă funcția WiFi App. Contactați centrul de service Intex.
	<ul style="list-style-type: none"> Versiune greșită a dispozitivului mobil. 	<ul style="list-style-type: none"> Asigurați versiunea corectă a dispozitivelor mobile: <ol style="list-style-type: none"> iOS - Apple iPhone 6, 6 Plus și superior. Compatibilitatea cu tabletele nu este optimizată. Android - Toate telefoanele Android. Compatibilitatea cu tabletele nu este optimizată.
	<ul style="list-style-type: none"> Sistem de operare al dispozitivului mobil incompatibil. 	<ul style="list-style-type: none"> Asigurați-vă că versiunea corectă a sistemului de operare: <ol style="list-style-type: none"> Dispozitive Apple - iOS 11.0 și versiuni ulterioare. Dispozitive Android - Android 6.0 și versiuni ulterioare. Pentru versiunea 6.0 și superioară, trebuie să activați semnalul GPS pe mobil pentru prima împerechere. După ce ați împerecheat cu succes centrul spa și l-ați salvat, puteți dezactiva semnalul GPS.
	<ul style="list-style-type: none"> Banda de rețea a routerului greșită. 	<ul style="list-style-type: none"> Asigurați-vă că vă conectați la o rețea de 2,4 GHz și încercați să asociați din nou dispozitivul mobil cu panoul de control al spa-ului.
	<ul style="list-style-type: none"> Nume de rețea greșit. 	<ul style="list-style-type: none"> Asigurați-vă că vă conectați la semnalul routerului WiFi corect și încercați să asociați din nou dispozitivul mobil cu panoul de control al spa-ului. Asigurați-vă că dispozitivul dvs. mobil și panoul de control al spa-ului sunt conectate la același semnal de router WiFi.
	<ul style="list-style-type: none"> Parolă WiFi greșită. 	<ul style="list-style-type: none"> Asigurați-vă că parola routerului WiFi este corectă. Consultați secțiunea Împerechere WiFi.
	<ul style="list-style-type: none"> Locația spa-ului de configurare este prea departe de raza de acoperire a semnalului routerului WiFi. 	<ul style="list-style-type: none"> Asigurați-vă că dispozitivul dvs. mobil este conectat la routerul WiFi și poate accesa și naviga pe internet. Scoateți panoul de control fără fir din baza de control și apropiați-l de routerul WiFi, asigurându-vă că se află la o distanță mai mică de 5 m de baza de control pentru a preveni activarea codului de eroare E81 (eșec al semnalului de transmisie). Apoi încercați să împerecheați panoul de control al spa-ului cu dispozitivul dvs. mobil. Dacă poate fi asociat, spa-ul dvs. este prea departe și trebuie să vă asigurați că întregul SPA se află în raza de acoperire a semnalului routerului WiFi. Dacă nu vă puteți muta centrul spa, atunci trebuie să vă mutați routerul WiFi sau să adăugați un amplificator de semnal/repitor, astfel încât să puteți primi semnale de la routerul WiFi în locația în care ați instalat centrul spa. Încercați să asociați din nou dispozitivul mobil cu panoul de control al centrului spa.
	<ul style="list-style-type: none"> Aplicația nu se încarcă. 	<ul style="list-style-type: none"> Forțați închiderea aplicației, reluați aplicația și încercați să asociați din nou panoul de control al spa-ului cu dispozitivul dvs. mobil. Asigurați versiunea corectă a dispozitivelor mobile și a sistemului de operare. Dezinstalați aplicația și reinstalați-o din nou. Consultați secțiunea Împerechere WiFi.
	<ul style="list-style-type: none"> Bluetooth și WiFi nu sunt activate pe dispozitivul dvs. mobil. Aplicația IntexLink "Dispozitive apropiate" nu este activată. Dispozitivul dvs. mobil "Acces la locație" nu este activat. 	<ul style="list-style-type: none"> Activați mai întâi funcțiile Bluetooth și WiFi pe dispozitivul dvs. mobil. Permiteți permisiunea "apropiate" (IntexLink App info → Permisiuni aplicație → Dispozitive apropiate → Permite). Activați "Acces la locație" pe dispozitivul dvs. mobil în timp ce utilizați aplicația. Oprii baza de control a spa-ului și panoul de control fără fir, reporniți spa-ul și încercați să asociați din nou panoul de control al spa-ului.

DEZASTRUALIZAREA APLICAȚIEI WIFI (continuare)

PROBLEMĂ	CAUZA	SOLUȚIE
OFFLINE DUPĂ CONFIGURAREA INIȚIALĂ ȘI ÎMPERECHEREA CU SUCCES	<ul style="list-style-type: none"> Afișajul LED este oprit. E81. Încărcarea panoului de control a eșuat. Eșecul panoului de control. 	<ul style="list-style-type: none"> Apăsați orice buton pentru a reactiva panoul de control al spa-ului. Resetați GFCl/RCD, reporniți totul din nou și asigurați-vă panoul de control fără fir este complet încărcat. Asigurați-vă că suprafața dintre partea din spate a panoului de control fără fir și suportul de încărcare al bazei de control este curată, uscată și lipsită de obstacole. Încercați să asociați din nou dispozitivul mobil cu panoul de control al centrului spa. Dacă problema persistă, contactați Centrul de service Intex.
	<ul style="list-style-type: none"> Eșecul semnalului WiFi. Indicatorul LED WiFi este gol. 	<ul style="list-style-type: none"> Reporniți routerul WiFi oprindu-l timp de un minut și apoi porniți-l din nou. Consultați ghidul de depanare al routerului WiFi pentru asistență suplimentară. Asigurați-vă că dispozitivul dvs. mobil și panoul de control al spa-ului sunt conectate la același semnal de router WiFi, iar dispozitivul dvs. mobil poate accesa și naviga pe internet din locația în care este configurat spa-ul. Dacă nu vă puteți muta centrul spa, atunci trebuie să vă mutați routerul WiFi sau să adăugați un amplificator de semnal/repetitor, astfel încât să puteți primi semnale de la routerul WiFi în locația în care ați instalat centrul spa. Opriti baza de control a spa-ului și panoul de control fără fir, reporniți spa-ul și încercați să asociați din nou panoul de control al spa-ului. Încercați să vă conectați utilizând funcția de date mobile (2G, 3G, 4G și LTE), dacă funcționează, este posibil să existe un firewall care împiedică comunicațiile între dispozitivul dvs. mobil și spa. Dacă problema persistă, contactați Centrul de service Intex.
	<ul style="list-style-type: none"> Aplicația nu se încarcă. 	<ul style="list-style-type: none"> Forțați închiderea aplicației, reluați aplicația și încercați să asociați din nou panoul de control al spa-ului cu dispozitivul dvs. mobil. Asigurați-vă că funcția de date a dispozitivului dvs. mobil este activată și că dispozitivul poate accesa și naviga pe internet. Dacă funcția de date mobile (2G, 3G, 4G și LTE) funcționează, încercați să asociați panoul de control al centrului spa la rețeaua routerului Wi-Fi. Consultați Secțiunea de împerechere WiFi.
	<ul style="list-style-type: none"> Alte interferențe. 	<ul style="list-style-type: none"> Asigurați-vă că nu există pereți metalici mari, obiecte între spa și semnalul routerului WiFi. Asigurați-vă că suprafața dintre partea din spate a panoului de control fără fir și suportul de încărcare al bazei de control este curată, uscată și lipsită de obstacole. Întotdeauna întoarceți panoul de control fără fir la baza de control a spa-ului stația de încărcare după utilizarea aparatului spa sau atunci când aparatul spa nu este utilizat.

Dacă continuați să întâmpinați dificultăți, vă rugăm să contactați Departamentul nostru de servicii pentru consumatori pentru asistență. Consultați fișa separată "Centre de service autorizate".

DEMONTAREA MOTORULUI POMPEI DE FILTRARE

Dacă este necesar să înlocuiți motorul filtrului (numai pentru tehnicieni calificați), urmați pașii de mai jos pentru a-l demonta:

IMPORTANT: Trebuie să scurgeți apa rămasă în sistemul de conducte al bazei de control înainte de a înlocui orice piesă.

Unelte necesare: O cheie reglabilă și o șurubelniță Philip.

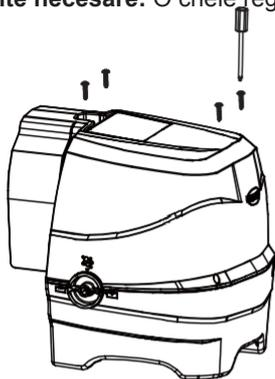

1

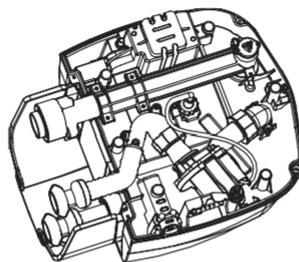

2

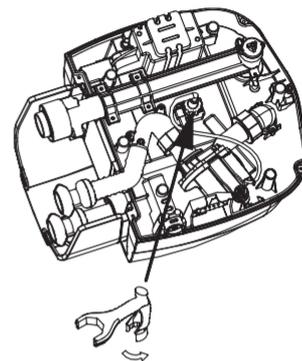

3

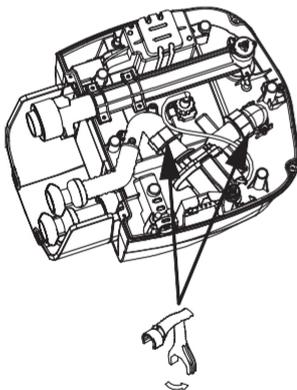

4

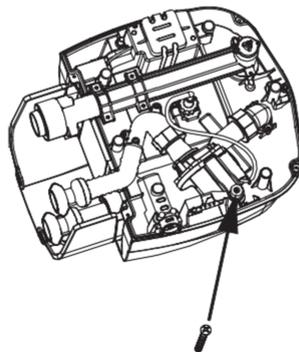

5

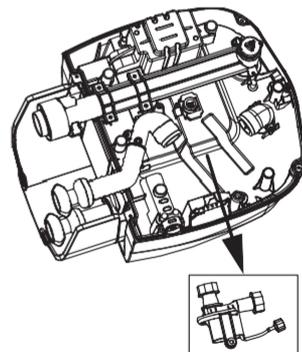

6

NOTĂ: "Unealta cu cheie specială" este inclusă cu noul motor de înlocuire a pompei de filtrare și nu cu setul de spa.

GARANȚIE

PureSpa dvs. a fost fabricat folosind materiale și manoperă de cea mai înaltă calitate. Toate produsele Intex au fost inspectate și găsite fără defecte înainte de a părăsi fabrica. Această garanție limitată se aplică numai la PureSpa.

Această garanție limitată se adaugă și nu înlocuiește drepturile și căile de atac legale ale dumneavoastră. În măsura în care prezenta garanție este incompatibilă cu oricare dintre drepturile dumneavoastră legale, acestea au prioritate. De exemplu, legile privind protecția consumatorilor din Uniunea Europeană prevăd drepturi legale de garanție în plus față de acoperirea pe care o primiți prin această garanție limitată: pentru informații privind legile privind protecția consumatorilor la nivelul UE, vă rugăm să vizitați site-ul Centrului European al Consumatorilor la http://ec.europa.eu/consumers/ecc/contact_en/htm.

Prevederile prezentei garanții limitate se aplică numai cumpărătorului inițial și nu sunt transferabile. Această garanție limitată este valabilă pentru o perioadă de un (1) an de la data achiziției inițiale cu amănuntul. Păstrați chitanța de vânzare originală împreună cu acest document, deoarece dovada achiziției va fi necesară și trebuie să însoțească cererile de garanție, altfel garanția limitată nu va fi valabilă.

Garanție PureSpa - 1 an

Dacă găsiți un defect de fabricație la PureSpa în timpul perioadei de garanție, vă rugăm să contactați Centrul de service Intex corespunzător enumerat în fișa separată "Centre de service autorizate". Dacă articolul este returnat conform indicațiilor Centrului de service Intex, Centrul de service va inspecta articolul și va determina validitatea reclamației. Dacă articolul este acoperit de prevederile garanției, articolul va fi reparat sau înlocuit, cu același articol sau cu un articol comparabil (la alegerea Intex), fără niciun cost pentru dumneavoastră.

În afara acestei garanții și a altor drepturi legale din țara dumneavoastră, nu sunt implicate alte garanții. În măsura în care este posibil în țara dvs., în niciun caz Intex nu va fi răspunzătoare față de dvs. sau față de o terță parte pentru daune directe sau indirecte rezultate din utilizarea PureSpa sau din acțiunile Intex sau ale agenților și angajaților săi (inclusiv fabricarea produsului). Dacă țara dvs. nu permite excluderea sau limitarea daunelor accidentale sau indirecte, această limitare sau excludere nu vi se aplică.

Trebuie să rețineți că această garanție limitată nu se aplică în următoarele circumstanțe:

- Dacă PureSpa este supus neglijenței, utilizării sau aplicării anormale, accidentului, funcționării necorespunzătoare, tensiunii sau curentului necorespunzător contrar instrucțiunilor de utilizare, întreținerii sau depozitării necorespunzătoare;
- În cazul în care PureSpa este supus unor deteriorări cauzate de circumstanțe independente de voința Intex, inclusiv, dar fără a se limita la, uzura obișnuită și deteriorările cauzate de expunerea la foc, inundații, îngheț, ploaie sau alte forțe externe de mediu;
- Dacă PureSpa este utilizat în scopuri comerciale;
- Pentru piese și componente care nu sunt vândute de Intex; și/sau.
- Modificărilor, reparațiilor sau dezasamblării neautorizate ale PureSpa de către oricine altcineva decât personalul Centrului de service Intex.

Costurile asociate cu pierderea apei din piscină, a substanțelor chimice sau cu deteriorarea apei nu sunt acoperite de prezenta garanție. Rănirea sau deteriorarea oricărei proprietăți sau persoane nu sunt acoperite de prezenta garanție.

Citiți cu atenție manualul de utilizare și urmați toate instrucțiunile privind funcționarea și întreținerea corespunzătoare a PureSpa. Inspectați întotdeauna produsul înainte de utilizare. Această garanție limitată va fi anulată dacă instrucțiunile de utilizare nu sunt respectate.